



Personalizza il tuo **SCRIGNO® Gold**
 Customize your

Prodotti *Products*

Accessori <i>Accessories</i>	Base	Granluce	Remix	Pratico	Applauso	Armonico	Vario	Contatto	Orbitale	Surprise	Kit Travetto	
	Scrigno Slow	•			•			•	•			•
	Scrigno Slow Glass	•			•			•	•			
	Scrigno Open	•										
	Kit Dinamico	•										
	Scrigno Switch	•	•	•	•	•	•	•	•	•	•	•
	Kit Apertura Simultanea <i>Simultaneous opening kit</i>	•						•	•			
	Kit Ferramenta per Ante in Vetro per Base <i>Glass door hardware kit for Base</i>	•			•			•	•			
	Stipiti per Ante in Vetro <i>Doorposts for glass doors</i>	•										
	Kit Chiudiscrigno	•	•		•			•	•	•		•
	Stipiti Grezzi	•	•	•	•			•	•			
	Porte Comfort	•										
	Porte Trésor	•	•	•	•	•	•	•	•	•	•	•

Per tutte le possibili combinazioni, si prega sempre di verificare la sezione dedicata agli accessori e le relative schede tecniche allegate.

For all possible combinations, always consult the section dedicated to accessories and the attached information sheets.

Scrigno, azienda e marchio dell'originale controtelaio per porte scorrevoli

*Scrigno, the company and the
trademark for original sliding door frames*

La storia di Scrigno ha origine nel 1989, quando l'imprenditore riminese Giuseppe Berardi ebbe una geniale intuizione in grado di trasformare la classica "porta scorrevole" in un prodotto originale e differente rispetto all'offerta del mercato: aggiungere un elemento per creare l'innovativa soluzione a scomparsa.

In 25 anni l'Azienda, grazie all'alta qualità dei propri prodotti e servizi, è riuscita ad occupare una posizione di leadership nella produzione e commercializzazione di controtelai per porte e finestre scorrevoli a scomparsa, e oggi è un solido Gruppo divenuto punto di riferimento a livello mondiale nel proprio settore. Scrigno ha sede a Sant'Ermete, nel comune di Santarcangelo di Romagna (RN); l'azienda occupa 51.000 mq di superficie, di cui 12.000 di stabilimento coperto e 1.200 destinati ad uffici.

Nel 2010 è stato inaugurato il secondo stabilimento produttivo a Savignano sul Rubicone (FC), che occupa una superficie di 18.000 mq.

Da gennaio 2003 è attiva Scrigno France, che si trova nel cuore della Francia, a Montceau Les Mines. Nel 2009, a Barcellona, nasce Scrigno España, mentre a gennaio 2014 ha visto la luce Scrigno SRO a Praga.

Scrigno's story started out in 1989, when Rimini businessman Giuseppe Berardi came up with the brilliant idea of transforming conventional sliding doors into a product that was quite original and different, unlike anything the market of the time was able to offer, adding a vital element to create an innovative sliding door that disappeared into the wall.

Thanks to the absolute quality of its products and services, over the last 25 years Scrigno has managed to conquer a primary position in the production and marketing of frames for sliding disappearing doors and windows, and it has now become a firmly established group that is a point of reference in its sector at a worldwide level.

Scrigno is based at Sant'Ermete in Santarcangelo di Romagna (RN), occupying a site of 51,000 sq. metres, of which 12,000 are used for production and 1200 for offices.

A second factory was opened in 2010 at Savignano sul Rubicone (FC), with a surface area of 18,000 sq. metres.

Scrigno France started operations in January 2013, centrally located at Montceau-les-Mines, followed in 2009 by Scrigno España, based in Barcelona, and in January 2014 by Scrigno SRO in Prague.



Scrigno, sede di Savignano sul Rubicone
Factory in Savignano sul Rubicone (FC)



Scrigno France, sede di Montceau-les-Mines
Factory in Montceau-les-Mines France

È qualità riconoscibile, fatta per durare *Means recognizable quality, made to last*



Scrigno S.p.A. è dotata di un Sistema di Gestione per la Qualità certificato a norma UNI EN ISO 9001:2008. Non si tratta unicamente di un adempimento formale dei requisiti della normativa vigente, bensì di un supporto e stimolo ulteriore per il miglioramento continuo della gestione dei processi aziendali, finalizzato all'efficacia delle attività ed alla soddisfazione dei clienti.

La qualità Scrigno è riconoscibile dal MARCHIO ORIGINALE impresso sul controtelaio e sulla guida di scorrimento, visibile anche a prodotto montato. Il controtelaio Gold è sempre accompagnato da:

- GARANZIA A VITA contro la corrosione passante per l'Aluzinc® e una garanzia di 20 anni sui componenti del controtelaio e del carrello;
- un certificato di autenticità sottoscritto dal fondatore di Scrigno, il signor Giuseppe Berardi.

È semplice controllare il controtelaio e la guida di scorrimento: solo se hanno il marchio originale sono Scrigno.

Scrigno S.p.A. has a Quality Management System certified to the UNI EN ISO 9001:2008 standard.

Certification is more than merely formal compliance with the requisites of the current standard, but provides even further stimuli and support to constantly improve the management of company processes, aimed at enhancing both our work and customer satisfaction.

Scrigno is a patented system and its success has led to a whole set of competitors, frequently sold as "System Scrigno" or "Model Scrigno".

These are imitations. Therefore Scrigno marks each piece and offers a lifetime anti corrosion warranty to Aluzinc® parts and guarantee of 20 years on the components of the frame and the hangers.



Le prove di laboratorio *Lab tests*

La qualità dei prodotti Scrigno è ovviamente certificata dai migliori istituti.

Ma per Scrigno il concetto di qualità non significa limitarsi al rispetto di quanto previsto dalla legge: a noi piace andare oltre, cercando di stabilire sempre nuovi standard. Per questo motivo certifichiamo un lungo elenco di prove volontarie, che comprovino che i nostri prodotti sono capaci di garantire ottimi risultati, sia in fatto di funzionamento che di sicurezza attiva e passiva.

La gamma Scrigno ha superato rigidi test di resistenza a urti, a carichi di resistenza, prevede prodotti resistenti al fuoco e privi di emissioni nocive.

Anche tutti gli accessori vengono provati e riprovati per migliaia di cicli, perché la qualità di Scrigno sia un valore duraturo in ogni momento.

The quality of Scrigno products is of course certified by the best institutions.

But for Scrigno the concept of quality is not restricted to compliance with legal provisions: we like to go further and try to set new standards. For this reason we certify a long list of voluntary tests, which prove that our products are able to guarantee excellent results, both in terms of operation and active and passive safety. The Scrigno range has passed stringent resistance-to-impact and resistance-to-load tests. It is fire resistant and free of harmful emissions.

All accessories are also tested and retested for thousands of cycles to ensure Scrigno quality is a lasting value at all times.



La qualità come principio

Quality as a principle

Fin dal lontano 1989, Scigno ha fatto della qualità un principio fondante, una regola insormontabile che accompagna ogni prodotto e ogni processo aziendale. Un'attività costante e talvolta quotidiana fatta di verifiche, controlli, prove di laboratorio e interne tese a mettere sul mercato soluzioni altamente performanti nel tempo, superando di gran lunga le disposizioni di legge. Ricerca, innovazione e qualità sono il nostro pane quotidiano: i numerosi brevetti rappresentano la nostra migliore certificazione di qualità. L'attività costante prevede oltre 30 controlli sul ciclo produttivo, a partire dall'arrivo della materia prima. Scigno, infatti, sottopone tutti i propri coil di lamiera a test di radioattività perché vogliamo che i nostri prodotti non solo funzionino bene ma siano sicuri per la salute di chi li userà per molti anni.

La qualità di ogni singolo componente è testata ad ogni fornitura, così come vengono imposte prove di conformità ad elevati standard qualitativi a tutti i nostri fornitori. Non a caso la quasi totalità dei componenti utilizzati proviene da produttori rigorosamente Made in Italy e concentrati a breve distanza dai nostri stabilimenti.

Ever since 1989, Scigno has made quality a founding principle, an insurmountable rule that accompanies every product and every business process.

A constant and sometimes daily activity made up of daily checks, controls, laboratory and in-house tests aimed at placing on the market high-performance solutions that far exceed legal requirements.

Research, innovation and quality are our daily bread.

Our numerous patents represent our best quality certification.

Over 30 controls are made on the production cycle, starting from the arrival of raw material. Scigno in fact tests all its metal coils for radioactivity because we want our products not only to work well but to be safe for the health of those who use them for many years.

The quality of each individual component is tested with every delivery, just as conformity tests are made to ensure the high quality standards of all our suppliers.

It is no coincidence that almost all of the components used come from strictly Made in Italy manufacturers located only a short distance from our production facility.

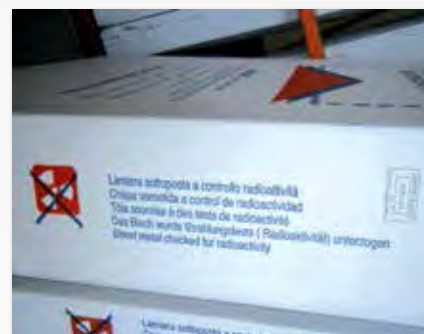

I vantaggi di avere l'originale *The advantages of the original*

Aluzinc® Prezioso materiale per resistere nel tempo *Precious alloy for long lasting of resistance*



La struttura del cassonetto Gold è in Aluzinc®, un laminato in acciaio con un particolare rivestimento metallico.

L'acciaio conferisce resistenza meccanica, mentre il rivestimento composto principalmente da una lega di alluminio e zinco garantisce un'ottima resistenza alla corrosione grazie alla combinazione tra le caratteristiche anticorrosive dello zinco e l'inattaccabilità dell'alluminio dagli agenti esterni.

Ciò rende l'Aluzinc® un materiale ad altissime caratteristiche di resistenza anche in ambienti particolarmente aggressivi.

Solo Scrigno utilizza questo prezioso materiale per i suoi cassonetti e ciò permette di garantire il prodotto contro la corrosione nel tempo.

Ciò comporta anche una riduzione dei problemi di manutenzione e assistenza post-installazione.

Per l'utilizzatore finale, garanzia vuol dire qualità assoluta, con la certezza che gli eventuali inconvenienti saranno risolti e che sono scongiurate spiacevoli situazioni di usura e necessità di manutenzioni ad essa dovute.



The main structure of the metal box Gold is made in Aluzinc®, a steel laminate with a special metallic covering.

The steel gives mechanical strength, and the covering, composed mainly of an alloy of zinc and aluminium, guarantees excellent resistance against corrosion, thanks to the combination of the rustproof characteristics of zinc and the invulnerability of aluminium to corrosion caused by external agents.

This makes Aluzinc® a material with superb characteristics of resistance, even in particularly harsh environments. Only Scrigno uses this precious material for its metal door frame boxes, enabling them to be given a long-lasting guarantee against corrosion.

This also means fewer problems with maintenance and assistance after installation. For users, the guarantee means absolute quality, with the certainty that any problems that might emerge will be solved, and that deterioration caused by wear and the consequent need for maintenance will be avoided.

I fianchi modulari *Modular sides*

I fianchi del controtelaio sono costituiti da moduli che permettono di poter assorbire le dilatazioni conseguenti all'unione di materiali diversi tra loro, come il cemento e l'acciaio.

Questo dà un vantaggio all'installatore: la posa è facilitata, con una migliore omogeneità della rifinitura della muratura del controtelaio. Per l'utilizzatore finale, ciò si traduce in una migliore estetica della parete finita.

The sides of the frames are composed of modular sections that allow the expansion that occurs between different materials like cement and steel to be absorbed. This gives installers the advantage of easier installation, with better uniformity of finished walls over the embedded frame.

For users, this means an improved appearance of finished walls.

La grecatura verticale

Vertical corrugations

La grecatura verticale dei fianchi conferisce rigidità al controtelaio. La speciale conformazione a "coda di rondine" della greca impedisce il distacco dell'intonaco. Nelle versioni intonacabili i cassonetti sono dotati di una rete porta intonaco in acciaio zincato fissata al fianco senza punti di saldatura per evitare affioramenti di ruggine, mentre i fianchi per pareti in cartongesso sono arricchiti con rinforzi orizzontali per agevolare l'installazione e il fissaggio delle lastre. Le predisposizioni costituiscono un vantaggio per l'installatore, perché semplificano il lavoro di posa e ottimizzano le operazioni sia di intonacatura che di finitura in cartongesso. Per l'utilizzatore finale, ne consegue che le pareti sono perfettamente regolari e sono prevenuti ed evitati antiestetici affioramenti di ruggine.

Vertical corrugations on the frame sides give it extra rigidity. The special "swallowtail" shape of the corrugations prevents the detachment of the plasterwork. On versions for finishing in plasterwork, the metal boxes are fitted with a galvanized steel mesh, without welding points, to prevent the formation of rust. Frame sides for plasterboard finishes have horizontal reinforcement bars to facilitate installation and the fixing of sheets of plasterboard.

Versions specifically prepared for different wall finishing types are an advantage for installers, simplifying installation and optimising finishes both in plasterwork or plasterboard. Users can benefit from perfectly smooth and uniform walls, also avoiding the appearance of ugly rust stains.

La rete

The mesh

Insieme al controtelaio viene fornita una speciale rete porta intonaco. Inserita sul perimetro del cassonetto nei punti di unione con la parete, protegge dai rischi di setolatura dell'intonaco.

E' stato scelto di fornire una rete specifica in fibra di vetro perché si adatta perfettamente ad ogni tipo di parete, è facile da posare ed ha un'ottima tenuta grazie alle maglie molto strette.

Questo facilita all'installatore l'esecuzione efficiente e tecnicamente perfetta dell'intonacatura, con ogni tipo di parete.

L'utilizzatore finale si ritrova una finitura del lavoro senza difetti e con il migliore risultato estetico.

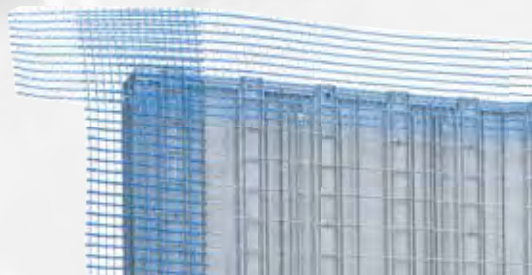

Frames are supplied complete with a special plastering mesh. Fixed to the edges of the metal box where it meets the wall, this mesh protects against cracking of the plasterwork. This special mesh in fibreglass has been chosen because it is suitable for walls of all types, is easy to use and offers excellent resistance, thanks to its particularly tight structure.

This allows installers to finish walls efficiently and with absolute technical perfection of plasterwork on all types of wall. Users benefit from excellent wall finishes free from defects and with the best visual results.

Il profilo superiore

The upper profile

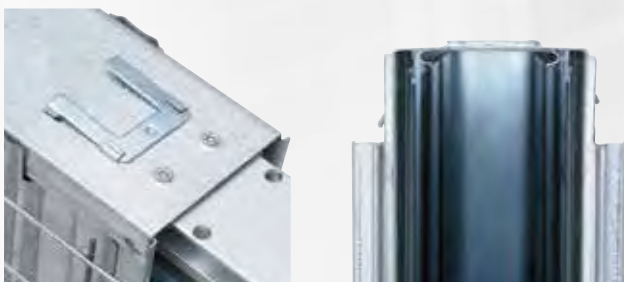

Il profilo superiore del cassonetto è dotato di porta-guida e molla di aggancio per montare con estrema facilità il traverso guida senza utilizzare viti o chiodi, e sempre in posizione perfetta.

Così l'installatore si ritrova la semplificazione nell'esecuzione delle operazioni di montaggio, mentre l'utilizzatore finale potrà apprezzare la posa perfetta, con il conseguente scorrimento ottimale del pannello porta scorrevole.

The upper support of the metal box has a track holder and a fixing spring for easy fitting of the transversal door track without using nails or screws, and always in a perfect position.

Assembly operations are simplified for installers, and users will appreciate perfect installation, which ensures trouble-free movement of the sliding door.

Il profilo inferiore pre-forato

Pre-drilled base

Il profilo inferiore è preforato per il montaggio del nasello guida affinché la porta possa scomparire completamente nel cassonetto. Inoltre il nasello è regolabile in altezza per una migliore regolazione del pannello porta tramite spessori in dotazione. È questa un'ulteriore attenzione alle esigenze della posa del pannello porta da parte dell'installatore.

The lower base is pre-drilled for fitting of the guide stub, so that the door can disappear completely into the metal box.

The stub can also be adjusted in height for optimal door position using the spacers supplied with the frame.

The possibility of perfect door fitting is yet another important advantage for installers.



Il sistema di scorrimento

The sliding system

È formato da una guida in alluminio anodizzato e da una coppia di carrelli della portata di 120 Kg per anta, garantita nel tempo.

- Ogni carrello ha 4 ruote di 27 mm di diametro, dotate ognuna di un cuscinetto a sfere, con schermi di protezione per avere la massima scorrevolezza con il minimo sforzo.

- È ridotto al minimo il gioco laterale tra guida e carrello per uno scorrimento sempre rettilineo.

- È minimizzato anche il gioco verticale e sono state inserite ruote sporgenti rispetto al corpo in acciaio: in questo modo si elimina ogni problema di beccheggio.

Con questi particolari SCRIGNO ha confermato anche in questo prodotto un'attenzione alla qualità funzionale, non fine a sé stessa ma rivolta a valorizzare la prestazione perché il prodotto assolve al meglio le sue funzioni. L'utilizzatore finale ne trarrà una maggiore percezione di qualità e comfort perché lo scorrimento rettilineo, senza oscillazioni laterali e ondulatorie del pannello porta, aumenterà la soddisfazione per queste soluzioni.

Composed of a track in anodized aluminium and a pair of hangers with a supporting capacity of 120 kg for each door, guaranteed to give long use.

- Each hanger has four wheels with a diameter of 27 mm, all running on ball bearings and complete with protection covers, ensuring easy sliding with the minimum force.

- Lateral play between the track and the hanger is reduced to a minimum, giving constantly straight sliding movements.

- Vertical play is also reduced, with wheels that project with respect to the steel body, eliminating all problems of sway on doors.

With these important details SCRIGNO once more confirms that great attention has been dedicated to functional quality in this product, not as an end in itself but aimed at improving performance even further, so that the product can perfectly fulfil its functions.

Users will enjoy a greater perception of quality and comfort, as straight door sliding, without sway or jerkiness, will increase the satisfaction with these solutions.



Il fermo di battuta regolabile

The adjustable end stop

È dotato di una vite che consente la regolazione dell'aggancio con il carrello. In questo modo abbiamo sempre un perfetto aggancio della porta in chiusura indipendentemente dalla dimensione e dal peso della stessa.

Fitted with a screw to adjust attachment height on the track, giving perfect suspension of the door when closed, regardless of door dimensions and weight.



La staffa di sospensione dell'anta

The door suspension bracket

Permette di registrare la porta in senso trasversale. Unitamente alla regolazione verticale del carrello, garantisce una posa in opera della porta sempre ottimale. Anche le operazioni di manutenzione risultano semplificate in quanto le operazioni di montaggio e smontaggio dell'anta possono essere effettuate da entrambi i lati. Per l'installatore questo significa posa in opera ottimale e facilitazione di montaggio e smontaggio. Per l'utilizzatore finale la manutenzione non dà problemi.

Allows door position to be adjusted transversally, and together with the vertical adjustment of the hangers, guarantees constantly optimal door fitting. Maintenance operations are also simplified, given that the door can be removed and reassembled from either side. For installers this means optimal installation and easier door removal and replacement. For users, this means trouble-free maintenance when required.

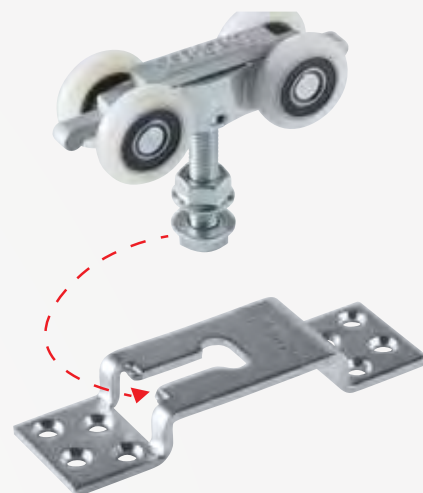

La pellicola protettiva

Protective film

È applicata sulla parte a vista della guida per proteggere da eventuali schizzi di malta cementizia o altre impurità che potrebbero compromettere lo scorrimento. Per l'installatore rappresenta una precauzione utile per assisterlo nel lavoro ed eseguire al meglio l'opera.

Applied on the visible part of the guide to prevent against possible dirtying with mortar or other materials, impairing smooth operation. This is a useful precaution to help installers do their work with the greatest success.

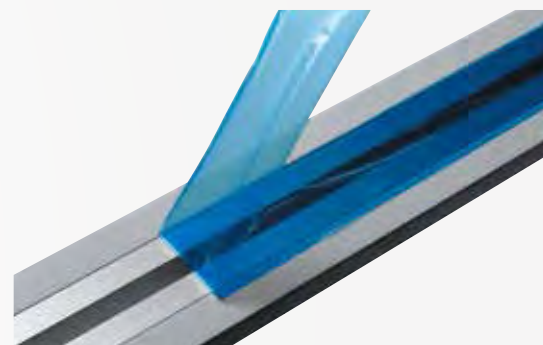

Il montante in legno, i profili in pvc, i frontalini

Upright in wood, PVC surrounds and guide covers

Il montante in legno, i profili in pvc posti ai lati della guida, i frontalini del cassonetto svolgono una doppia funzione: fanno da riferimento per il muratore nella rasatura dell'intonaco e semplificano il lavoro del falegname consentendo l'installazione dello stipite in tutta sicurezza e semplicità.

The wooden upright, the PVC profile covers concealing the guide and the metal box surrounds have a double function, giving plasterers a reference surface when finishing plasterwork and simplifying work for carpenters, allowing the wooden upright to be installed with total safety and simplicity.



SCRIGNO[®] Gold

Controtelai
per Interni

*Framing system
for interiors*

10	Base
14	Base Doppio <i>Double</i>
18	Granluce
20	Remix
22	Pratico
24	Applauso
26	Armonico
28	Vario
30	Contatto
32	Orbitale
34	Surprise
36	Kit travetto



Base Singolo Single

È il sistema che consente la scomparsa di una porta scorrevole.

Rappresenta il modello più semplice per riqualificare gli ambienti e recuperare spazio.

Ideale per cucine, bagni e ripostigli dove guadagnare spazio è di vitale importanza; ben si applica a tutti gli ambienti dell'abitazione. Può essere impiegato anche in strutture ad uso non domestico come alberghi e ristoranti.

Disponibile per pareti in muratura e cartongesso in più spessori e in altezze variabili al centimetro, fino a 270 centimetri.

E' inoltre personalizzabile con un'ampia gamma di accessori e prodotti correlati.

Gold base è disponibile anche nella versione tagliafuoco certificata REI30

This system permits a sliding door to be concealed and is the simplest model for enhancing environments and gaining vital extra space.

It is ideal for kitchens, bathrooms and box rooms where it is essential to save space, but also suitable for all other rooms in the home.

It can also be used in other buildings such as hotels and restaurants.

Available for plastered and plasterboard walls in various thicknesses and heights varying up to 270 cm in steps of 1 cm.

Can also be personalized with an ample range of dedicated accessories and products.

Gold Base is also available in Fire Doors REI30 certification.

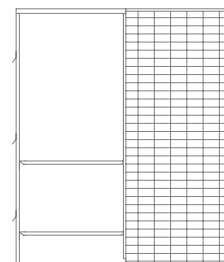







■ Base Doppio Double



È il sistema che prevede la scomparsa di due porte scorrevoli contrapposte, una a destra e una a sinistra del vano di apertura.

L'installazione prevede la messa in posa di due cassonetti.

Con Scigno Base Doppio, due locali adiacenti possono trasformarsi quasi in un unico ambiente in un modo semplice e funzionale.

È disponibile per pareti in muratura e cartongesso. Disponibile anche in versione fuori misura con altezze variabili al centimetro.

A richiesta può essere applicato un comodo meccanismo per l'apertura simultanea delle porte, così come altri accessori, ed un'ampia gamma di porte e soluzioni in vetro.

This system allows two opposite sliding doors to be concealed in recesses on the left and right of the wall opening. It requires the installation of two metal boxes. With Scigno Base Double, two adjacent rooms can be transformed into a single space easily and practically.

Available for plastered and plasterboard walls. Also available in non-standard sizes, in heights varying to the nearest centimetre.

A handy mechanism for simultaneous door opening can be fitted on request, on request a practical mechanism for simultaneous door opening can be fitted, together with other accessories and a wide range of conventional and glass doors.

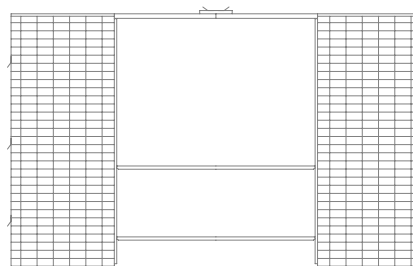



CIRCULAR ROAD
CITY RP
CLOVELLY
COOCEE BEACH
NEW YORK CITY
COLLINS ST WEST
DARLING POINT
DENHAM ST BOUND
DOLLS POINT
DOUBLE BAY
DOVER HEIGHTS
CENTRAL STATION
ELIZABETH BAY
ERSKINEVILLE
EXPRESS
PIERS STREET
FLOWER AND SUN ST
FALLIN STREET
GARDEN ISLAND
LIBERTY CITY
HIGH SPEED AVE
HIGH ST JACKSON





Granluce

Granluce

È il controtelaio concepito per coloro che amano i grandi ambienti: un unico cassonetto consente la scomparsa di due porte scorrevoli parallele collegate tra loro da un sistema a trascinamento.

Sovrapposizione e trascinamento delle ante in fase di apertura sono l'elemento caratterizzante del sistema Granluce.

Due ambienti adiacenti che all'occorrenza si trasformano in un unico grande spazio.

È disponibile nella versioni semplice e doppio, solo per pareti in muratura. Disponibile anche in versione fuori misura con altezze variabili al centimetro.

Nella versione doppio, con Scigno Granluce si può arrivare, con un ingombro minimo, ad una luce di passaggio massima di 480 centimetri.

This frame is designed for those who love large open spaces.

A single metal box can house two parallel sliding doors connected by a synchronized sliding movement system.

This system of overlapping parallel doors that move together when opened is the characteristic feature of the Granluce system.

Available in single and double versions, for plastered walls only.

Also available in non-standard sizes, in heights varying to the nearest centimetre.

The double version of Scigno Granluce allows for a maximum opening width of 480 cm with minimum space occupied.



Singolo - Single

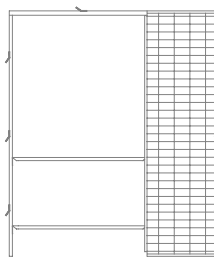

Doppio - Double

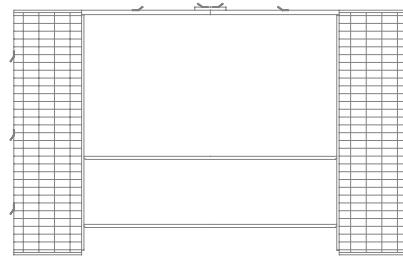

Remix Remix

Brevetto esclusivo Scrigno, è il controtelaio nato dallo sviluppo di Base e Granluce.

Un unico cassonetto, permette di contenere al suo interno due porte in vetro scorrevoli a scomparsa collegate tra loro da un sistema di trascinamento.

Lo spessore parete è ridotto al minimo: infatti, il controtelaio Remix si può installare in presenza di una normale parete di 10,5 cm di spessore mentre lo spessore delle ante è di 1 cm.

Disponibile solo nella versione singola per pareti in muratura, anche in versione fuori misura con altezze variabili al centimetro.

An exclusive Scrigno patent, Remix is a frame based on an evolution of Base and Granluce models, and is an innovative product that can contain two disappearing glass doors linked by a sliding system inside a single metal box.

The special feature of Remix is that it can be built into a normal wall with a thickness of just 10.5 cm, and the glass doors have a thickness of 1 cm.

Available only in the single-door version for plastered walls. Also available in non-standard sizes with heights variable in steps of 1 cm.

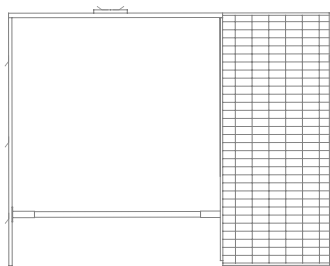





Pratico

Pratico

Il sistema è composto da un solo cassonetto in grado di accogliere due porte scorrevoli contrapposte che si sovrappongono al suo interno.

Un solo cassonetto centrale permette di far accedere a due vani adiacenti.

La luce di passaggio è raddoppiata rispetto al suo ingombro.

È la soluzione ideale per ambienti contigui come due camerette, o un bagno e una camera da letto; è particolarmente indicato anche per l'identificazione di due distinte zone bagno come ad esempio in locali pubblici.

È disponibile solo per pareti in muratura.

Disponibile anche in versione fuori misura con altezze variabili al centimetro.

The system consists of a single metal box that can house two doors sliding in opposite directions. The single central box provides access to two adjacent rooms, with a total opening space that is double that occupied.

It is the ideal solution for two adjacent rooms like two bedrooms or a bathroom and a bedroom, and is also particularly suitable for providing access to two separate bathroom areas, for example in public venues.

Available only for plastered walls.

Also available in non-standard sizes, in heights varying to the nearest centimetre.

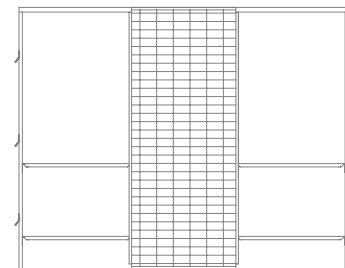

Applauso Applauso

Con il contro telaio Applauso le ante si richiudono su se stesse come un libro:

la porta scorrevole si ripiega su se stessa con un ingombro del cassonetto minimo.

Questo significa che è possibile avere una porta scorrevole a scomparsa di dimensioni tradizionali anche quando lo spazio è un problema.

È pertanto la soluzione ottimale per coloro che, pur disponendo di ridotte dimensioni del muro che alloggerà il contro telaio, non vogliono rinunciare ad ampie aperture.

Nella versione doppio, Scrigno Applauso consente di raggiungere, con un ingombro minimo, un'apertura fino a 240 centimetri.

È disponibile nelle versioni semplice e doppio solo per pareti in muratura.

Disponibile in due altezze standard.

On the Applauso frame, the sliding doors fold together like the pages of a book.

The folded door occupies less space inside the metal box, making it possible to install a standard-sized sliding concealed door even where little space is available.

Applauso is therefore the ideal solution for those with limited wall space available for housing the metal box, who nevertheless prefer a wide doorway. The double version of Scrigno Applauso allows for an opening width of 240 cm with minimum space occupied.

Available in single and double versions for plastered walls only.

Available in two standard heights.

Singolo - Single

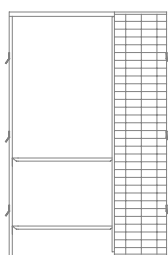

Doppio - Double

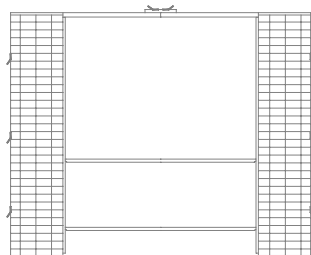





Armonico

Armonico

È il sistema che consente la scomparsa di una porta che si apre a "L".

La porta scorrevole parzialmente a scomparsa (metà a battente e metà scorrevole) permette di recuperare spazio anche quando lo spazio per il controtelaio è di dimensioni ridotte.

L'ingombro è minimo, è circa la metà della luce di passaggio che si riesce a generare.

È la soluzione particolarmente indicata per bagni, antibagni, ripostigli e corridoi.

Nella versione doppio, Scrigno Armonico consente di raggiungere, con un ingombro minimo, un'apertura fino a 240 centimetri.

È disponibile nelle versioni semplice e doppio, solo per parete in muratura.

Disponibile in due altezze standard.

This system features a door that opens to 90°, sliding back into the wall to be only partially concealed (half-sliding and half-hinged) and therefore allowing space to be recovered even when only limited space is available for installing the frame.

Minimum space is occupied, about half the opening of the doorway created, making it particularly suitable for bathrooms, box rooms and corridors.

The double version of Scrigno Armonico allows for an opening width of 240 cm with minimum space occupied.

Available in single and double versions, for plastered walls only.

Available in two standard heights.

Singolo - Single

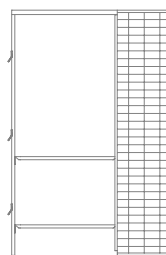

Doppio - Double

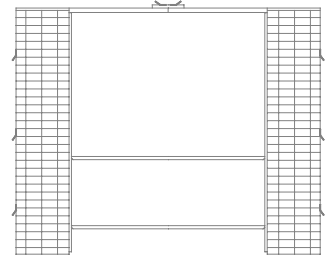

Vario Vario

Il sistema consente la scomparsa di una porta scorrevole di altezza ridotta.
È indicato per mansarde, sottotetti, tavernette, garage, cantine e ripostigli.

È disponibile nella versione anta unica e anta doppia, per pareti in muratura e cartongesso.
Disponibile con altezze variabili al centimetro.

This system allows a low sliding concealed door to be installed and is therefore, suitable for attic conversions, basements, garages, cellars and box rooms.

*Available in one and two-door versions and for plastered and plasterboard walls.
Available in heights varying to the nearest centimetre.*

Singolo - Single

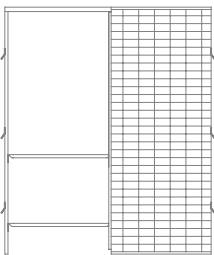

Doppio - Double

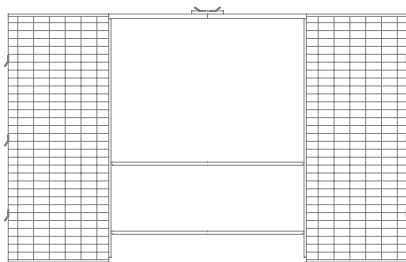





Contatto Contatto



È un controtelaio con funzione di finestra o apertura intermedia tra due vani come ad esempio passavivande.
Il sistema consente la scomparsa di una porta scorrevole di altezza ridotta.

È disponibile nelle versioni anta unica e anta doppia, per pareti in muratura e cartongesso.
Disponibile con altezze variabili al centimetro.

This frame is used to create a window or other opening linking two rooms, for example for use as a serving hatch, and features a reduced height sliding panel.

*Available in one and two-door versions and for plastered and plasterboard walls.
Available in heights varying to the nearest centimetre.*

Singolo - Single

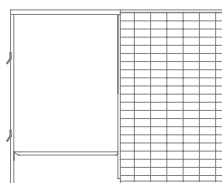

Doppio - Double

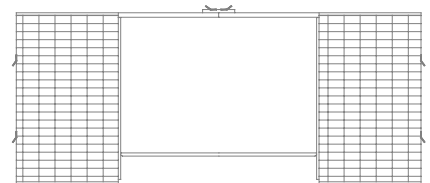

Orbitale Orbitale

È il sistema che permette la scomparsa di una o due ante scorrevoli "curve". Scrigno Orbitale consente la massima personalizzazione degli spazi, rispondendo a nuove esigenze estetiche e funzionali.

È possibile la definizione del raggio di curvatura di telaio e di eventuale pannello porta.

È disponibile nelle versioni anta unica e anta doppia, per pareti in muratura e cartongesso.

Disponibile anche in versione fuori misura con altezze variabili al centimetro.

This system allows one or more curved sliding doors to be concealed in a wall. Scrigno Orbitale permits maximum personalization of spaces, catering for modern needs for visual design and functionality.

The curve radius of the frame and any door panel fitted can be chosen.

Available in one and two-door versions and for plastered and plasterboard walls.

Also available in non-standard sizes, in heights varying to the nearest centimetre.

Singolo - Single

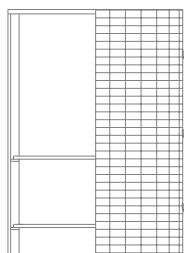

Doppio - Double

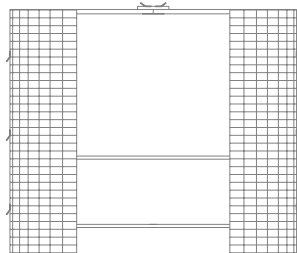





Surprise Surprise



Il controtelaio si distingue per la peculiarità di movimento che attribuisce ai pannelli vetro: due lastre scorrono una dentro l'altra insieme nel controtelaio in modo telescopico. Le particolari caratteristiche del controtelaio Surprise rendono indispensabile l'abbinamento con la porta Lorica e relativi stipiti.

È disponibile nelle versioni semplice e doppio, solo per pareti in muratura. Disponibile anche in versione fuori misura con altezze variabili al centimetro.

This frame features doors with a special sliding system that allows one door to slide telescopically into the other, which in turn slides back into the metal box in the wall. The particular design of the Surprise frame means it can only be used with Lorica.

Available in single and double versions, for plastered walls only. Also available in non-standard sizes, in heights varying to the nearest centimetre.

Singolo - Single

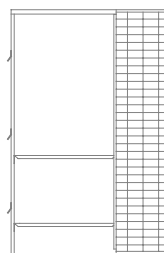

Doppio - Double

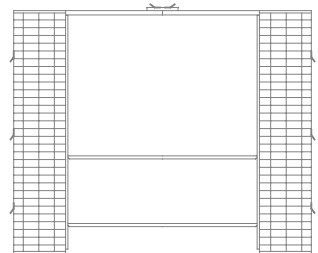

Kit travetto

Kit travetto

Il kit permette la realizzazione di un'anta scorrevole, esterno muro in maniera semplice e con un risultato estetico molto gradevole.

L'elemento principale, un travetto in legno multistrato, bordato in tanganika grezzo nella parte inferiore, è già pronto per l'installazione del binario di scorrimento e per l'applicazione a parete. Il kit è completato da una mantovana di copertura, che nasconde completamente alla vista il sistema scorrevole e da un montante di battuta che consente l'applicazione di una chiusura alla porta.

L'anta non viene fornita per consentire la massima personalizzazione da parte del cliente.

This kit allows a sliding door to be easily installed on the exterior of a doorway, guaranteeing extremely attractive results.

The main component, a plywood crosspiece edged on the lower side with sanded anganyika wood, is ready for installing the slide track and fixing to the wall.

The kit includes a cover that totally conceals the sliding system and a side post that allows a door closure mechanism to be fitted.

The door is not supplied, thus allowing for maximum personalization, masonry and plaster-board walls.

Also available in non-standard sizes, in heights varying to the nearest centimetre.





Accessori e personalizzazioni
Accessoires for Interiors

- 40 Scrigno Slow
- 41 Scrigno Slow Glass
- 42 Scrigno Open
- 43 Kit Dinamico
- 44 Scrigno Switch
- 46 Punto luce sul controtelaio | Parete maggiorata
Light switches near a door frame | Thicker wall
- 48 Kit ferramenta per ante In vetro per Base
Glass door assembly kit for Base
- 49 Stipiti per ante in vetro
Doorposts for glass doors
- 50 Porta scorrevole vetro per Remix
Sliding glass doors for Remix
- 51 Kit ferramenta e stipiti per Remix
Hardware kit and posts for Remix
- 52 Kit chiudiscrigno | Maniglie per ante in vetro
Kit chiudiscrigno | Handles for swing doors
- 54 Kit apertura simultanea | Kit carrello
Simultaneous opening kit | Hanger kit
- 55 Stipiti grezzi | Spazzolino parapolvere | Guarnizione
Unfinished door posts | Brush strip | Gaskets

Scrigno Slow

Scrigno Slow

Sistema per la chiusura rallentata della porta scorrevole.
System for slow sliding door closure.

È l'accessorio che permette una chiusura graduale e silenziosa della porta.

This is the accessory that allows doors to close gradually and silently.

- Rallenta la corsa della porta nell'ultimo tratto di chiusura, evitando situazioni di pericolo.
- Utilizzabile per contro telaio Scrigno Gold Base (singolo da 700 mm a 1200 mm e doppio da 1400 mm a 2400 mm) e Scrigno Gold Pratico (da 700 mm a 1200 mm).
- Di facile e rapido montaggio sia sui prodotti Scrigno Gold di nuova installazione, sia su quelli già installati, senza intervenire sulla struttura del telaio: è sufficiente smontare la porta.
- Non modifica l'estetica della porta poiché è invisibile dall'esterno.
- Il prodotto non può essere installato su ante in vetro.
- Il prodotto permette la chiusura rallentata di porte fino a 35 Kg.

• Slows door movement in the final part of closure, avoiding possible risks.

• Can be used on Scrigno Gold Base (single from 700 mm to 1200 mm, double from 1400 mm to 2400 mm) and Scrigno Gold Pratico frames (from 700 mm to 1200 mm).

• Easily and quickly fitted on all Scrigno Gold products, whether already installed or still to be installed, with no work needed on the frame structure, but simply by removing the door.

• Invisible from the exterior, and therefore does not impair the appearance of the door.

• This product cannot be installed on glass doors.

• It permits the slow closure of doors until 35 kg.



■ Scrigno Slow Glass

Scrigno Slow Glass

È l'innovativo sistema di rallentamento che permette una chiusura graduale e silenziosa della porta e del vetro.

Rallenta la corsa della porta nell'ultimo tratto di chiusura, evitando situazioni di pericolo.

E' completamente integrato all'interno della guida ed è testato per ante di peso massimo 60 kg.

Si può installare su tutta la gamma Gold compatibile, anche su soluzioni preesistenti.

Slow Glass is an innovative slow closure system that allows glass doors to close gradually and silently.

The system slows door movement in the final part of closure, avoiding possible risks.

Completely concealed inside the track, the system is tested for doors weighing up to a maximum of 60 kg, and it can be fitted on all compatible Gold models, even if already installed.



Scrigno Open

Scrigno Open

Dalla sinergia tra Scrigno e Faac, azienda leader nelle automazioni in ambito residenziale e industriale, nasce OPEN, il dispositivo che consente di rendere automatica l'apertura e la chiusura di una porta scorrevole a scomparsa, per il controtelaio SCRIGNO GOLD BASE. E' un kit di semplice installazione e può essere applicato anche su porte scorrevoli a scomparsa già in opera, senza ulteriori lavori di muratura.

Di dimensioni contenute, il gruppo motore è fissato alla guida del controtelaio e si cela totalmente mantenendo inalterata l'estetica della porta.

L'automazione funziona nelle seguenti modalità:

Modalità Automatica

La porta si apre e si chiude in automatico dopo un tempo di pausa programmato (da 1 a 20 secondi).

Tale comando può essere fornito tramite:

- pulsante in radiofrequenza
- pulsante cablato (non fornito)
- radar (optional).

Modalità Push&Go

Permette un'apertura o una chiusura prima del tempo pausa, semplicemente con una leggera spinta della mano. Questa modalità può essere scelta senza collegamento di altri dispositivi di comando quali radar, pulsanti o riceventi.

Modalità Manuale

Viene attivata attraverso il comando "fermo" sull'interruttore. Quando viene rilasciato il comando "fermo", la porta ritorna in funzionamento automatico.

OPEN, a device that makes it possible to automatically open and close a sliding disappearing door mounted on a SCRIGNO GOLD BASE frame, is the fruit of collaboration between Scrigno and Faac, a leader in the field of home and industrial automation.

Available in kit form, it is easy to fit, even in the case of sliding disappearing doors already installed, with no need for additional building work.

The compact motor unit is fixed to the track at the top of the frame and is totally concealed, leaving the external appearance of the door unchanged.

The automatic system works in the following modes:

Automatic mode

The door opens and closes automatically after a programmed interval (from 1 to 20 seconds).

The command can be provided by:

- a radiofrequency button
- a wired button (not supplied)
- radar (optional).



Push&Go mode

Allows the door to be opened or closed before the programmed interval simply with a slight pressure of the hand. This operation mode can be chosen without connecting any other command devices, such as a radar system, buttons or receivers.

Manual mode

This operating mode is activated with the "Stop" command on the switch.

When the "Stop" command is released, the door returns to automatic operation.

Esempio installazione su esistente
Example of installation on existing frame

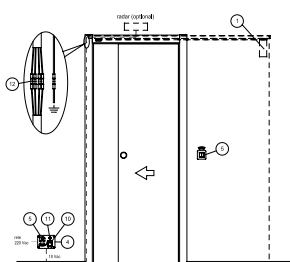

Esempio installazione sul nuovo
Example of installation on new frame

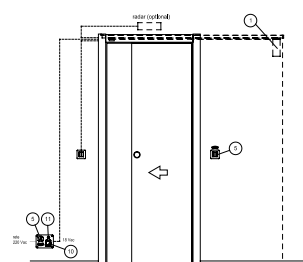

Kit Dinamico

Kit Dinamico

L'innovativo sistema pneumatico per la chiusura rallentata delle porte scorrevoli.
The innovative pneumatic system for slow sliding door closure.



Kit Dinamico è l'accessorio utilizzabile per i controtelai Scrigno Base (singolo e doppio) e Scrigno Pratico.

Si può applicare con estrema facilità sia sui prodotti Scrigno Gold di nuova installazione, sia su quelli già installati, senza intervenire sulla struttura del controtelaio: è sufficiente smontare la porta. Consente di automatizzare la chiusura della porta rallentandone totalmente (o in parte) la corsa, evitando così situazioni di pericolo.

Il Kit Dinamico consente di dare ordine agli ambienti, è ideale per situazioni in cui si necessita di una porta che rimanga sempre chiusa (es. anticamera, antibagno).

Lo spazio di frenata è regolabile.

L'applicazione del Kit Dinamico non pregiudica la scorrevolezza della porta.

Comporta una leggera riduzione della luce netta di passaggio.

Il prodotto è fornito per permettere la chiusura rallentata di porte fino a 40 kg di portata.

Kit Dinamico is an accessory for use with the Scrigno Base (single and double) and Scrigno Pratico framing systems.

The kit can be extremely easily fitted both on new installations of Scrigno Gold products and on existing installations, with no work needed on the frame structure, just by simply removing the door. Permits automatic door closure with total or partial slowing of movement, preventing possible risks.

Kit Dinamico makes rooms look neater, and is perfect for doors that must usually be kept closed (e.g. vestibules, bathroom entrances). The braking space can be varied.

The application of Kit Dinamico has no effect on door sliding, and only slightly reduces the overall opening space.

The product is supplied to permit the slow closure of doors up to a weight of 40 kg.

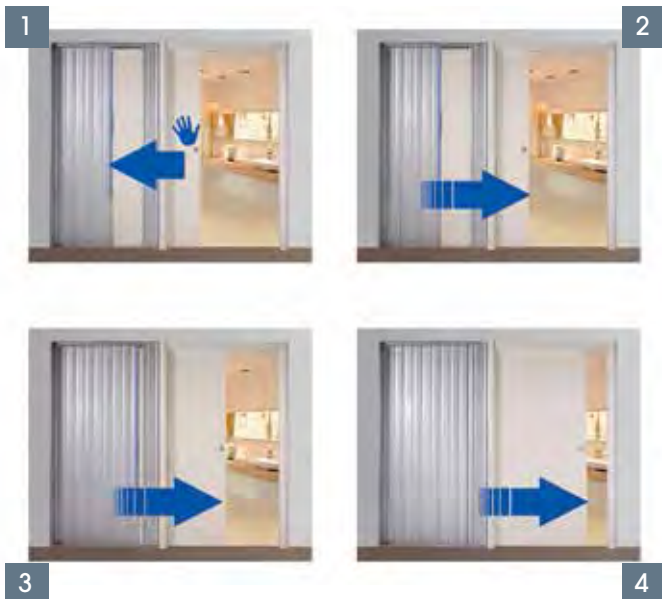

Scrigno Switch

Scrigno Switch

Il punto luce adesivo, facile da applicare ed economico che si adatta al tuo impianto rispettandone l'estetica.
The self-adhesive light switch, cheap and easy to fit without building work, and a perfect décor match.



Scrigno Switch è l'interruttore in radiofrequenza per comandare l'accensione e/o lo spegnimento di un nuovo punto luce. È la soluzione ideale in tutte quelle situazioni dove non è possibile installare un impianto cablato tradizionale per via della mancanza di spazio nella parete, come ad esempio in presenza di controtelai. La praticità, l'estetica e la facilità d'installazione consentono di utilizzare Scrigno Switch anche in quei casi in cui si ha l'esigenza di creare una nuova accensione in ambienti non opportunamente cablati in fase di costruzione, senza che siano necessari lavori di muratura e passaggio di cavi.

Scrigno Switch is a radiofrequency switch that can be used to turn a light on and off, and is the ideal solution in all situations where a conventional wiring system cannot be installed due to lack of sufficient depth of the wall, as for instance in the presence of a built-in frame for a sliding disappearing door. Practical, unobtrusive and simple to install, Scrigno Switch can also be used in other spaces where a new light switch is required but that are without suitable wiring, with no need for building work and the installation of power cables.



Scrigno Switch

Composizione del kit - *Composition of kit*



- **n. 1 ricevitore radio** che può funzionare sia da interruttore (on/off) sia in modo impulsivo (per essere integrato in un impianto a relè). Il carico massimo che può supportare è di 1.000W di potenza; la trasmissione è sicura in quanto si utilizza la banda di frequenza a 868 Mhz.
- **n. 1 pulsante** trasmettitore a due canali completo di placca. I due canali possono essere programmati in modo uguale o diverso ne caso il ricevitore sia settato nella modalità interruttore on/off. La placca consente di completare il montaggio in tutte quelle situazioni in cui non ci sono particolari esigenze estetiche di abbinamento con altri interruttori tradizionali già presenti nell'abitazione. Trasmettitore e placca sono disponibili nella variante bianco e grigio antracite.
- **n. 1 kit di 5 adattatori** che servono per utilizzare le placche standard più comunemente diffuse e che si trovano facilmente in commercio. Questo permette di montare sull'interruttore in radiofrequenza le stesse placche degli interruttori cablati tradizionali. Il kit è disponibile nella versione bianco o grigio antracite.

• **1 radio receiver** that can operate as a simple ON/OFF switch or with impulses (for integration in a relay system). The maximum power that can be controlled is 1000W, and transmission is safe and secure because the 868MHz frequency band is used.

• **1 two-channel transmitter button complete with surround.**
The two channels can both be programmed in the same way or separately if the receiver is set for operation as an ON/OFF switch. The surround allows installation to be completed in all spaces where there is no particular need to match other conventional light switches that may be already present nearby.
The transmitter button and surround are available in white and anthracite grey versions.

• **1 kit of 5 adaptors** to allow the standard surrounds that are most widespread and commonly available on the market to be used, making it possible to fit the radiofrequency switch with a surround of the same style as other nearby light switches with conventional wiring. The kit is available in white and anthracite grey versions.

Vantaggi | *Advantages*

- Facile da installare;
- perfetta armonizzazione estetica con gli impianti già presenti nell'abitazione attraverso l'utilizzo del kit di adattatori;
- utilizzo di batterie a bottone al litio a lunga durata;
- Conforme a:
Direttiva 89/336/CEE relativa alla compatibilità elettromagnetica
Direttiva 73/23/CEE relativa alle apparecchiature elettriche in bassa tensione.
Direttiva 1999/5/CE riguardante le apparecchiature radio e le apparecchiature terminali di telecomunicazione e il reciproco riconoscimento della loro conformità.
- *Easy to install;*
- *styling and colour to perfectly match existing switch and socket fittings with use of the adaptor kit;*
- *powered by long-life lithium button batteries;*
- *In accordance with:*
Directive 89/336/EEC (ECM Directives) and subsequent amendments concerning Electromagnetic Compatibility
Directive 73/23/EEC concerning Low Voltage Equipment.
Directive 99/5/EC in accordance with the Radio & Telecommunication Terminal Equipment and the mutual recognition of their conformity.

Punto luce sul controtelaio

Light switches near a door frame

La soluzione più tradizionale consiste nell'aumentare lo spessore della parete sul fianco del controtelaio per inserire i punti di comando luce o le prese di corrente.

The more conventional solution consists in building a slightly thicker wall to the side of the door frame, creating sufficient space for light switches and power points to be inserted.



Parete maggiorata

Thicker wall

Per l'operazione occorrono dei semplici forati, scatole di derivazione e guaine per cavi elettrici. Una volta posato e rivestito di malta cementizia il controtelaio, senza preoccuparsi di rifinire la muratura, è necessario applicare delle tavole (dimensioni 6 x 25 x 50 cm) per aumentare lo spessore parete.

Si ottiene così, in modo facile e veloce, lo spazio necessario e sufficiente per scavare le tracce destinate alle guaine e per l'alloggiamento delle scatole di derivazione.

L'impiego di forati costituisce di per sé sia un naturale isolamento dalla struttura metallica che una misura di protezione da eventuali scariche.

Lo spessore complessivo non supererà i 18 cm, considerando un controtelaio con spessore parete 10,5 cm.

Nei disegni è rappresentato un caso emblematico con controtelaio doppio.

Si consiglia di effettuare l'operazione di ringrosso della parete lasciando uno spazio di circa 10 cm dalla sede destinata agli stipiti di finitura. Oltre ad ottenere un motivo ornamentale ed esteticamente piacevole, il vantaggio consiste nel poter utilizzare gli stipiti standard che Scrigno ha in gamma.

The thicker walls are built with thin hollow blocks, combined with electrical mounting boxes and power cable ducts.

Once the metal box of the door frame has been installed and given a rough coat of cement rendering, the hollow blocks are added (dimensions 6 x 25 x 50 cm) to increase wall thickness.

This is a quick and easy way of creating sufficient space for mounting boxes and power cable ducts.

The use of hollow blocks provides both natural insulation of the metallic structure and a certain level of protection against possible electric shocks. The overall thickness will not exceed 18 cm, considering a door frame with a wall thickness of 10.5 cm.

The diagrams show the example of a double door frame. The added thickness should be built onto the wall leaving a space of around 10 cm from the position of the door surrounds. In addition to giving an extra touch of attractive decor to the door, the great advantage is that the standard door surrounds available in the Scrigno range can be used.

Particolare: incasso della scatola di derivazione
Close-up of mounting box installation

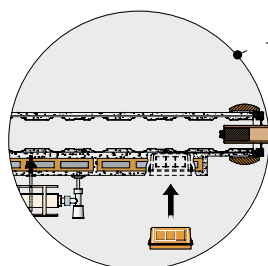

Vista in pianta quotata - Installation dimensions

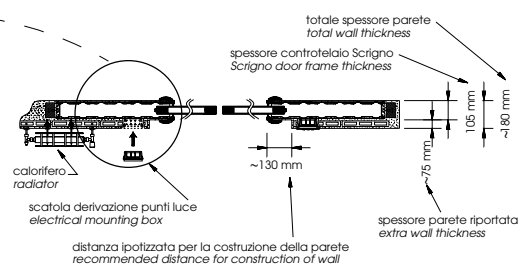

Per il controtelaio Gold Base, Scigno fornisce il necessario per l'installazione dell'anta in vetro, i cui componenti (l'anta, la ferramenta e gli stipiti) possono essere acquistati separatamente. Solo l'utilizzo di tutti i componenti offerti garantisce il miglior risultato estetico.

Kit ferramenta per ante in vetro per Base

Glass door hardware kit for Base



Pinze per anta vetro
Clamps for glass door

Il kit ferramenta per ante in vetro è un accessorio utilizzabile per i controtelai Scigno Base anta singola e anta doppia.

Consente l'installazione di una lastra vetro di spessore variabile (8 o 10 mm). È possibile prevedere l'installazione di uno stipite in legno o in alluminio, garantendo la totale scomparsa delle pinze, per una estetica estremamente elegante e pulita.

Le pinze, adottando un sistema evoluto a pressione, non prevedono alcuna foratura sulla lastra.

È infine abbinabile al sistema di rallentamento in chiusura Slow Glass.

Per la doppia anta sono necessari 2 kit.

Peso massimo vetro 120 Kg.

The glass door hardware kit can be used for Scigno Base frames with single and double doors, and allows the installation of glass panels with a thickness of 8 or 10 mm. A doorpost in wood or aluminium can also be fitted, guaranteeing the total disappearance of the glass clamps, for an extremely clean and elegant visual appearance. The glass clamps use an advanced system to grip the glass, eliminating the need for holes to be drilled. The kit can also be combined with the Slow Glass system for slow closure of the doors.

2 kits are needed for double doors.

Maximum glass weight 120 kg.



Ante in vetro per Base

Glass door for Base

Scigno offre una gamma di ante totalmente in vetro realizzabili al centimetro, disponibili in due finiture: trasparente e acidato.

Il vetro è temperato secondo la norma UNI EN 12150-1.

Scigno offers a range of full glass doors, available in sizes varying in steps of 1 cm and with clear or frosted finishes.

The glass is tempered to UNI EN 12150-1 standards.

For frame system Gold Base, Scigno supplies the required components for the installation of a glass door (door panel, hardware and jambs). Such components could be purchased separately.

Only the installation of all components offered guarantees the best appearance result.

Stipiti per ante in vetro

Doorposts for glass doors

Gli stipiti per ante in vetro per Scigno Gold Base sono disponibili in due alternative, legno o alluminio. Sono soluzioni appositamente concepite per garantire la massima pulizia estetica e la purezza del design.

Nella versione legno è possibile optare tra il melaminico bianco, già compreso di coprifilo, o semilavorato senza coprifilo già predisposto per la laccatura.

Gli stipiti in legno sono disponibili fino ad altezze 2700 mm.

La soluzione in alluminio è offerta in quattro diverse finiture: alluminio verniciato bianco, alluminio verniciato marrone, alluminio lucido, alluminio anodizzato argento.

È fornito nella misura richiesta, fino ad altezze 2700 mm.

Doorposts for glass doors fitted on Scigno Gold Base models are available in wood or aluminium. These solutions were specifically developed to guarantee the maximum purity and cleanness of design lines.

The wood version is available with a white melamine finish and is complete with an edging trim, or semi-finished without edging trim and ready for painting.

Wood doorposts are available in heights up to 2700 mm.

The aluminium version is available in four finishes, choosing between aluminium painted white, aluminium painted brown, polished aluminium or silver-anodized aluminium.

Available in heights up to 2700 mm.

Stipite in alluminio - Aluminium doorpost



Stipite bianco - White doorpost



Porta scorrevole vetro per Remix

Sliding glass doors for Remix

Le porte scorrevoli in vetro per i controtelai Remix sono disponibili nelle versioni vetro acidato o vetro trasparente.

Le ante sono complete di ferramenta, vetro temprato di spessore 10 mm e maniglia (a scelta maniglione o disco).

La luce di passaggio effettiva a porta installata è ridotta in larghezza di circa 140 mm.

Prima di ordinare la porta è necessario verificare in cantiere l'effettiva misura della luce di passaggio. Essa si rileva ad installazione avvenuta del controtelaio.

Sono disponibili per l'intera gamma di misure dei controtelai Remix 105 intonaco.

Sliding glass doors for Remix are available in etched and transparent glass versions.

Doors are supplied complete with hardware, tempered glass with a thickness of 10 mm and handle (choice of upright handle or inset ring). The effective clear opening size with the door installed is reduced in width by about 140 mm.

Before ordering doors, the effective clear opening size after frame installation must be checked onsite.

Available for all sizes of Remix 105 mm sliding door frames for plasterwork finishin



Kit ferramenta anta vetro per Remix

Glass door hardware kit for Remix

Il kit ferramenta per ante in vetro, è un accessorio utilizzabile per le porte per i controtelai Remix 105 intonaco.

Il kit è composto da:

- 3 tappi piatti e 1 tappo anteriore sagomato
- 4 carter di copertura
- 4 pinze per la sospensione delle ante
- 1 nasello
- 1 nasello doppio
- 1 gruppo di trascinatori anta sinistra
- 1 gruppo di trascinatori anta destra

The glass door hardware kit is an accessory that can be used for doors for Remix 105 mm plasterwork frames.

The kit is composed of:

- 3 flat covers and 1 shaped front cover
- 4 protection covers
- 4 clamps for door suspension
- 1 floor guide
- 1 double floor guide
- 1 set of draggers for left-hand door
- 1 set of draggers for right-hand door

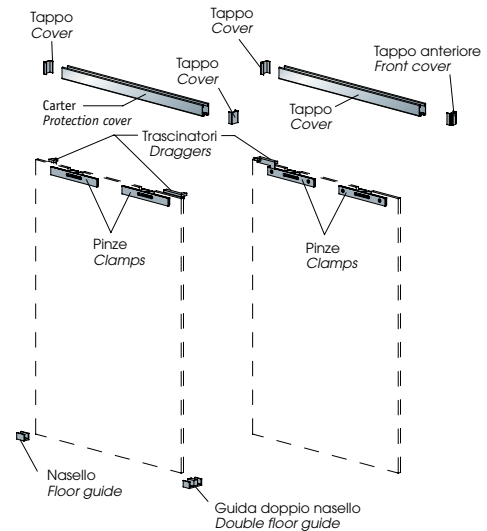

La ferramenta è predisposta per ante in vetro temprato adeguatamente lavorate di spessore 10 mm; può essere installata sia su porta con verso destro o con verso sinistro.

The hardware is designed for use with suitably treated tempered glass doors with a thickness of 10 mm, and can be installed on doors with both left-hand and right-hand opening directions.

Montaggio ferramenta porta con verso sinistro
Installation of hardware on door with left-hand opening



Montaggio ferramenta porta con verso destro
Installation of hardware on door with right-hand opening



Stipiti per Remix

Door posts for Remix

Gli stipiti sono disponibili in M.D.F. impiallacciato finitura tipo acciaio satinato o M.D.F. impiallacciato tanganika grezzo, completi di spazzolino parapolvere nero e guarnizione nera. Gli stipiti grezzi sono forniti levigati, pronti per la lucidatura o tinteggiatura. Gli stipiti finitura tipo acciaio satinato sono pronti all'uso.

Doorposts are available in veneered MDF with a satin steel effect or in veneered MDF in unfinished Tanganyika wood, complete with black dust brushes and black seals.

Unfinished door posts are supplied sanded and ready for varnishing or staining. Door posts with a satin steel finish are ready for use.

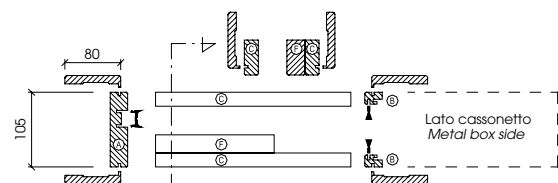

Kit Chiudiscrigno

Il Kit Chiudiscrigno è la maniglia per le porte scorrevoli Scrigno in legno; permette di far scomparire completamente la porta.

È disponibile sia per porte scorrevoli ad anta unica sia ad anta doppia, nella versione con serratura, senza serratura, con serratura con chiave pieghevole e con foro a cilindro europeo.

Cinque sono le finiture: oro lucido, oro satinato, cromo lucido, cromo satinato e cromo rodio.

La versione quadra è disponibile nelle finiture: cromo satinato e cromo lucido.

Scrigno offers appropriate door handles and locks for wooden sliding doors. The "Kit Chiudiscrigno" allows the door to disappear completely with no protrusions into the opening space. Available in 5 finishes: polished brass, satin brass, polished chrome, satin chrome and rhodium chrome.

"Kit Chiudiscrigno" is available to lock with turn and emergency release, hinged "lever type" key, euro profile cylinder mechanism or only with flush pull handles. End pulls are also supplied. The Square handles are available in 2 finishes: satin rhodium and rhodium chrome.

Maniglia senza serratura
Flushhandles without lock

Maniglia con serratura
Flush handle with turnslit

Maniglia con chiave
pieghevole
Flushhandle with folding key

Maniglia con foro a
cilindro europeo
Flushhandle with hole for
european profile cylinder

Cromo Lucido
Polished chrome



Cromo Satinato
Satin chrome



Cromo Rodio
Rhodium chrome



Oro Satinato
Satin brass



Oro Lucido
Polished brass



Versione quadra

Square handles

Maniglia senza serratura
Flushhandles without lock

Maniglia con serratura
Flush handle with turnsnib

Maniglia con chiave
pieghevole
Flushhandle with folding key

Maniglia con foro a
cilindro europeo
*Flushhandle with hole for
european profile cylinder*

Cromo Satinato
Satin chrome



Cromo Rodio
Rhodium chrome



Maniglie per ante in Vetro

Handles for swing doors glass

Scrigno propone una ampia gamma di maniglie per le proprie soluzioni vetro, diversificabili per misura e finitura. Quattro modelli per soddisfare ogni esigenza estetica e funzionale.

- TUBE
- QUADRA
- GHOST (non prevede fori sul vetro)
- MODELLO A (non prevede fori sul vetro).

Scrigno offers a wide range of handles for its glass doors, with different sizes and finishes. Four models to satisfy all needs of design and functionality.

(next to the Ghost and A models we need to highlight that no holes are needed in the glass).

- TUBE
- QUADRA
- GHOST (no holes needed in the glass)
- MODELLO A (no holes needed in the glass).

Tube



Quadra



Soluzione senza foratura sul vetro.
No holes needed in the glass.

Ghost



Modello A



Kit apertura simultanea

Simultaneous opening kit



Il "Kit Apertura Simultanea" è un accessorio per il controtelaio Scigno Base anta doppia, e consente di aprire contemporaneamente le due ante con una sola mano, agendo indifferentemente solo su una di esse. Questo consente una migliore praticità d'uso dei sistemi scorrevoli Scigno. Si installa a controtelaio già posato prima del montaggio dei pannelli porta.

The Simultaneous Opening Kit is for Scigno Base frames with double sliding doors and allows both doors to be opened simultaneously, using just one hand, by opening either of the doors.

This makes the Scigno system even more practical.

The kit is fitted to the installed frame before mounting the door panels.

SCRIGNO® Gold

Kit carrello

Hanger kit

Il kit carrello comprende gli accessori necessari per il montaggio dell'anta scorrevole.
The Hanger Kit includes all accessories necessary for installing a sliding door.



Stipiti grezzi

Unfinished door posts

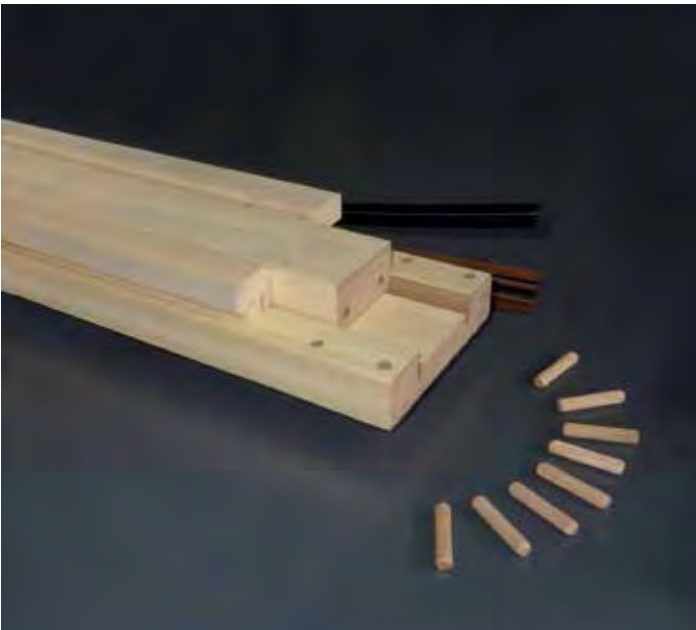

Gli stipiti semilavorati sono in MDF impiallacciato in tanganika. Sono disponibili per tutti i modelli solo per alcune misure; per quelle non indicate a listino, è necessario fare riferimento alla misura immediatamente superiore.

Lo stipite dovrà quindi essere adeguato alla luce di passaggio durante l'installazione, mediante semplici tagli. Sono forniti levigati, pronti per la lucidatura o tinteggiatura, completi di spazzolino parapolvere di colore nero, e di guarnizione marrone (coprifilo non incluso).

Semi-finished door posts are available in MDF, veneered with Tanganyika wood, and are available for all models, but not in all sizes. For sizes not indicated on the products list, use the measurement immediately above it and then simply cut the door post to the correct height during installation.

Supplied already sanded, ready for applying stainers, varnish or paint, and with a black brush strip and brown gasket (edging trim not included).



Spazzolino parapolvere

Brush strip

Lo spazzolino, di colore nero, è inserito nello stipite di rifinitura e impedisce alla polvere di entrare all'interno del cassonetto.

The black dust strip is inserted into the door post, preventing dust from entering the metal box.



Guarnizione

Gaskets

Le guarnizioni vengono inserite nello stipite di battuta allo scopo di attutire la chiusura delle porte. È disponibile nella versione grigia e marrone.

Gaskets are fitted onto the locking jamb to cushion the impact of the closing door. Available in grey or brown versions.

SCRIGNO[®] Gold

Controtelai
per Esterni

*Framing system
for Exteriors*

56	Magico
58	Belvedere
60	Belvelato
62	Incanto/Incanto XL
64	Granbelvedere
66	Accordo
68	Arpeggio
70	Panoramico
72	Velato



Magico Magico

Scrigno Magico è un controtelaio in grado di accogliere sia un'anta esterna, persiana o inferriata, sia l'infisso interno in legno alzante scorrevole. L'anta e l'infisso sono entrambi scorrevoli. L'utilizzo dell'infisso alzante scorrevole consente di recuperare lo spazio che solitamente è occupato dalle ante a battente. Il sistema di scorrimento per l'anta esterna è stato realizzato per garantire il minimo sforzo di trascinamento. Non occorre più sporgersi per aprire o chiudere le ante.

Il controtelaio è particolarmente indicato al piano terra perché l'apertura delle persiane non costituisce pericolo al passaggio dei pedoni.

L'inferriata offre notevoli vantaggi per la sicurezza.

Si utilizza solo quando serve e il controtelaio offre forti punti di ancoraggio per la serratura.

Parte integrante del controtelaio è il falso telaio per il serramento interno.

È predisposto per l'installazione della ferramenta alzante scorrevole (non in dotazione).

Disponibile nelle versioni singolo e doppio con misure variabili al centimetro.

The Scrigno Magico frame can contain either an external sliding door, shutter or grating, and a wooden internal raising sliding fixture.

Both the door and frame are sliding.

Use of the wooden internal raising sliding fixture makes it possible to recover the space normally occupied by a swing casing.

The sliding system for the external window has been designed to require only minimum force for opening and closing and thanks to this system it is no longer necessary to lean out to open or close external shutters.

It is ideal for use on the ground floor as shutters can be opened without creating a hazard for people passing by. The grating offers additional security and can be used only when required.

The frame has strong anchorage points for a lock. It has a counter-frame for the internal casing.

Ready for installing raising sliding system components (not supplied).

Available in single and double versions, in sizes varying to the nearest centimetre.

Singolo - Single

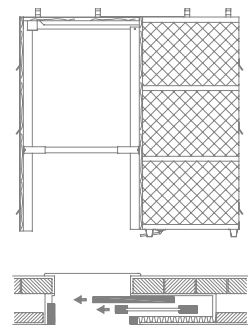

Doppio - Double

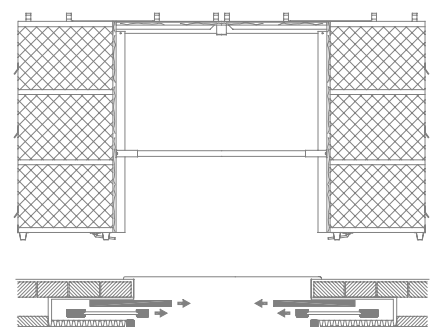

Belvedere Belvedere

Scigno Belvedere è un controtelaio in grado di accogliere un'anta esterna scorrevole a scomparsa, persiana o inferriata, abbinata ad un infisso interno a battente.

Il sistema di scorrimento per l'anta esterna è stato realizzato per garantire il minimo sforzo di trascinamento.

Non occorre più sporgersi per aprire o chiudere le ante.

Il controtelaio è particolarmente indicato al piano terra perché l'apertura delle persiane non costituisce pericolo al passaggio dei pedoni. L'inferriata offre notevoli vantaggi per la sicurezza.

Si utilizza solo quando serve e il controtelaio offre forti punti di ancoraggio per la serratura.

Parte integrante del controtelaio è il falso telaio per il serramento interno a battente.

Disponibile nelle versioni singolo e doppio con misure variabili al centimetro.

Scigno Belvedere can contain an external sliding concealed element, like a shutter or a grating, combined with an internal swing casing.

The sliding system for the external element is designed to require only minimum force for opening and closing and thanks to this system it is no longer necessary to lean out to open or close external shutters. It is ideal for use on the ground floor as shutters can be opened without creating a hazard for people passing by.

The grating offers additional security and can be used only when required.

The frame has strong anchorage points for a lock. It has a counter-frame for the internal swing casing.

Available in single and double versions, in sizes varying to the nearest centimetre.

Singolo - Single

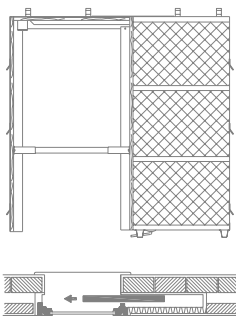

Doppio - Double

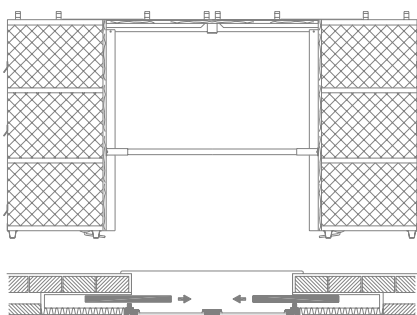





Belvelato

Belvelato

Scigno Belvelato è un controtelaio in grado di accogliere un'anta esterna scorrevole a scomparsa, persiana o inferriata, insieme ad una zanzariera integrata nel sistema di scorrimento.

Gli elementi scorrevoli si abbinano ad un infisso interno a battente.

Il sistema di scorrimento per l'anta esterna è stato realizzato per garantire il minimo sforzo di trascinamento.

Non occorre più sporgersi per aprire o chiudere le ante.

Il controtelaio è particolarmente indicato al piano terra perché l'apertura delle persiane non costituisce pericolo al passaggio dei pedoni.

L'inferriata offre notevoli vantaggi per la sicurezza.

Si utilizza solo quando serve e il controtelaio offre forti punti di ancoraggio per la serratura.

Il controtelaio è fornito completo di pannello zanzariera composto da rete in alluminio e profili perimetrali disponibili in diversi colori, spazzolini di tenuta e guida di scorrimento.

Parte integrante del controtelaio è il falso telaio per il serramento interno a battente.

Disponibile nelle versioni singolo e doppio con misure variabili al centimetro.

Scigno Belvelato can house an external sliding concealed door, such as a shutter or grating, along with a fly-screen incorporated into the sliding system. The sliding components are combined with an internal swing casing.

The sliding system for the external element is designed to require only minimum force for opening and closing and thanks to this system it is no longer necessary to lean out to open or close external shutters. It is ideal for use on the ground floor as shutters can be opened without creating a hazard for people passing by. The grating offers additional security and can be used only when required. The frame has strong anchorage points for a lock.

The frame is supplied with a fly-screen panel consisting of aluminium mesh and surrounding profiles available in various colours, sealing brush strips and sliding guides.

It has a counter-frame for the internal swing casing.

Available in single and double versions, in sizes varying to the nearest centimetre.

Singolo - Single

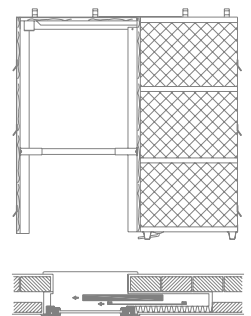

Doppio - Double

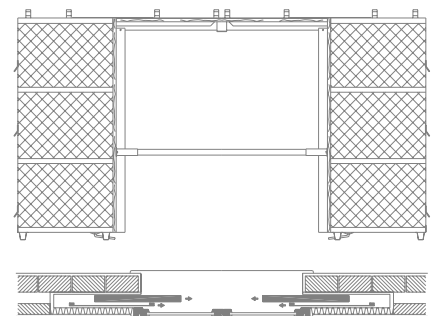

Incanto

Incanto XL

Scrigno Incanto è un controtelaio che permette di far scorrere all'interno del muro un infisso in legno alzante scorrevole.

L'utilizzo dell'infisso alzante scorrevole consente di recuperare lo spazio che solitamente è occupato dalle ante a battente.

Scrigno Incanto può essere abbinato ai tradizionali sistemi di oscuramento quali le serrande avvolgibili.

Parte integrante del controtelaio è il falso telaio per il serramento interno.

È predisposto per l'installazione della ferramenta alzante scorrevole (non in dotazione).

Disponibile nelle versioni singolo e doppio con misure variabili al centimetro.

Il modello Incanto XL è progettato per serramenti con spessore compreso tra 68 e 130 mm.

Scrigno Incanto allows a wooden raising sliding fixture to slide into a wall recess. The use of the internal raising sliding fixture makes it possible to recover the space normally occupied by an internal swing casing.

Scrigno Incanto can be combined with traditional systems like roller shutters. It has a counter-frame for the internal casing. Ready for installing raising sliding system components (not supplied).

Available in single and double versions, in sizes varying to the nearest centimetre.

The Incanto XL model is designed for window fittings with a thickness between 68 and 130 mm.

Singolo - Single

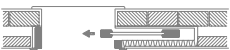
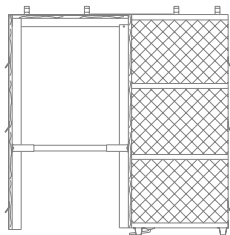

Doppio - Double

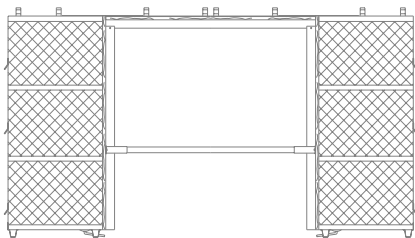





Granbelvedere

Granbelvedere

Scigno Granbelvedere è un controtelaio in grado di accogliere due persiane parallele, a trascinamento, scorrevoli a scomparsa, abbinata ad un infisso interno a battente.

È la soluzione ideale per ottimizzare e valorizzare grandi spazi con un ingombro ridotto, uguale alla metà della luce architettonica.

Parte integrante del controtelaio è il falso telaio per il serramento interno a battente.

Disponibile nelle versioni singolo e doppio con misure variabili al centimetro.

Scigno Granbelvedere can contain two parallel sliding concealed shutters, combined with an internal swing casing. This is the ideal solution for optimising and enhancing large spaces thanks to a compact installation system, equal to half the overall opening.

It has a counter-frame for the internal swing casing. Available in single and double versions, in sizes varying to the nearest centimetre.

Singolo - Single

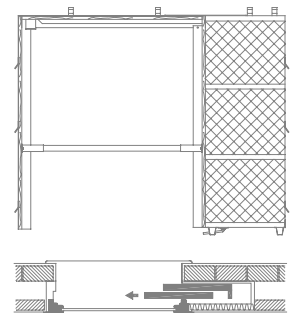

Doppio - Double

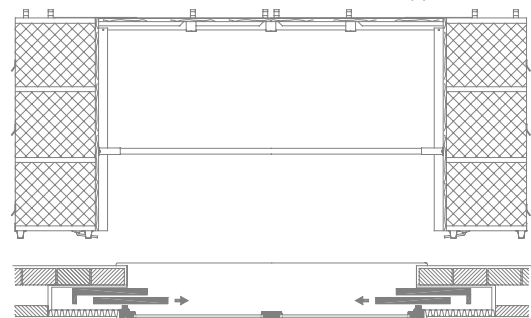

Accordo Accordo

Scigno Accordo è un controtelaio in grado di accogliere due ante esterne scorrevoli a scomparsa, persiana e inferriata, abbinate ad un infisso interno a battente.

Il sistema di scorrimento per le ante esterne è stato realizzato per garantire il minimo sforzo di trascinamento. Non occorre più sporgersi per aprire o chiudere le ante.

Il controtelaio è particolarmente indicato al piano terra perché l'apertura delle persiane non costituisce pericolo al passaggio dei pedoni.

L'inferriata offre notevoli vantaggi per la sicurezza. Si utilizza solo quando serve e il controtelaio offre forti punti di ancoraggio per la serratura.

Parte integrante del controtelaio è il falso telaio per il serramento interno a battente.

Disponibile nelle versioni singolo e doppio con misure variabili al centimetro.

Scigno Accordo can house two sliding concealed external elements, such as a shutter and grating, combined with an internal swing casing.

The sliding system for the external element is designed to require only minimum force for opening and closing and thanks to this system it is no longer necessary to lean out to open or close external shutters. It is ideal for use on the ground floor as shutters can be opened without creating a hazard for people passing by.

The grating offers additional security and can be used only when required. The frame has strong anchorage points for a lock.

It has a counter-frame for the internal swing casing.

Available in single and double versions, in sizes varying to the nearest centimetre.

Singolo - Single

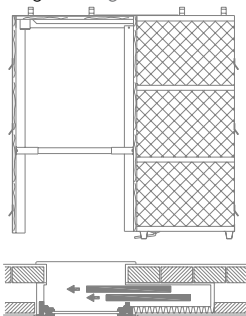

Doppio - Double

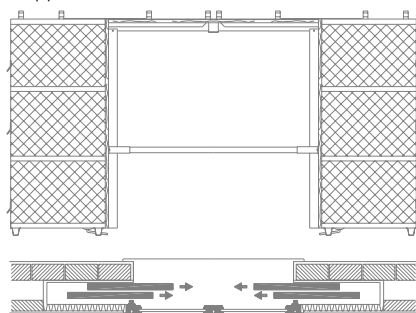





Arpeggio

Arpeggio

Scigno Arpeggio è un controtelaio in grado di accogliere due ante esterne scorrevoli a scomparsa, persiana e inferriata, insieme ad una zanzariera integrata nel sistema di scorrimento. Gli elementi scorrevoli si abbinano ad un infisso interno a battente.

Il sistema di scorrimento per le ante esterne è stato realizzato per garantire il minimo sforzo di trascinamento. Non occorre più sporgersi per aprire o chiudere le ante.

Il controtelaio è particolarmente indicato al piano terra perché l'apertura delle persiane non costituisce pericolo al passaggio dei pedoni.

L'inferriata offre notevoli vantaggi per la sicurezza.

Si utilizza solo quando serve e il controtelaio offre forti punti di ancoraggio per la serratura.

Il controtelaio è fornito completo di pannello zanzariera composto da rete in alluminio e profili perimetrali disponibili in diversi colori, spazzolini di tenuta e guida di scorrimento.

Parte integrante del controtelaio è il falso telaio per il serramento interno a battente.

Disponibile nelle versioni singolo e doppio con misure variabili al centimetro.

Scigno Arpeggio can house two sliding concealed external elements, such as a shutter and grating, along with a fly-screen incorporated into the sliding system.

The sliding components are combined with an internal swing casing. The sliding system for the external elements is designed to require only minimum force for opening and closing, and, thanks to this system, it is no longer necessary to lean out to open or close external shutters.

This model is particularly suitable for use on the ground floor, because shutters can be opened without creating a hazard for people passing by.

The grating offers additional security and can be used only when required. The frame has strong anchorage points for a lock.

The frame is supplied with a fly-screen panel composed of aluminium mesh and surrounding profiles available in various colours, sealing brush strips and sliding guides.

The frame has a counter-frame for the internal swing casing.

Available in single and double versions, in sizes varying to the nearest centimetre.

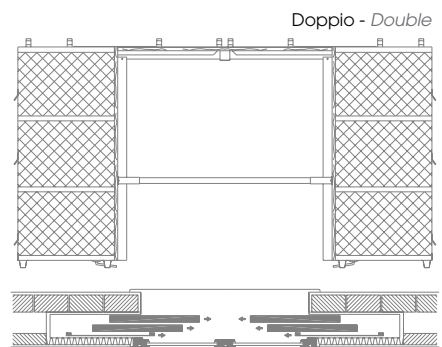
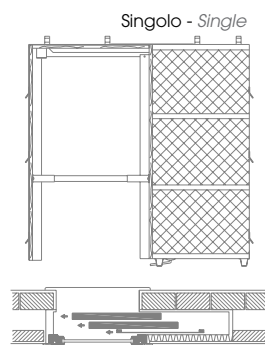

Panoramico Panoramico

Scigno Panoramico è un controtelaio in grado di accogliere un'anta esterna scorrevole a scomparsa, persiana o inferriata, in abbinamento ad un infisso interno a battente.

Il sistema di scorrimento per l'anta esterna è stato realizzato per garantire il minimo sforzo di trascinamento. Non occorre più sporgersi per aprire o chiudere le ante.

Lo spessore del controtelaio è ridotto al minimo (10 cm) ed è quindi facilmente integrabile nella muratura tra il muro esterno ed il muro interno, offrendo una soluzione ideale nel caso di ristrutturazione.

Disponibile nelle versioni singolo e doppio con misure variabili al centimetro.

Scigno Panoramico can house an external sliding concealed door, shutter or grating, combined with an internal swing casing.

The sliding system for the external element is designed to require only minimum force for opening and closing and, thanks to this system, it is no longer necessary to lean out to open or close external shutters. The thickness of the frame has been reduced to a minimum (10 cm) and it can therefore be easily installed between internal and external walls, making it an ideal solution for renovations.

Available in single and double versions, in sizes varying to the nearest centimetre.

Singolo - Single

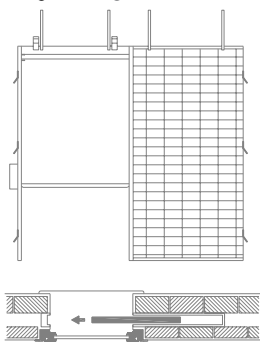

Doppio - Double

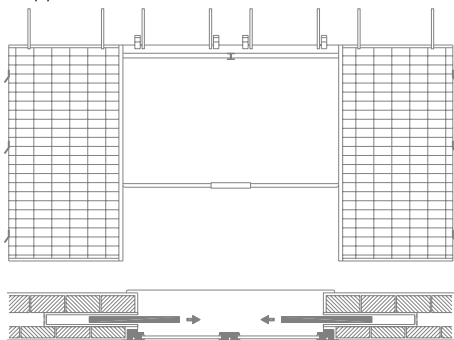





Velato

Velato

Scrigno Velato è un controtelaio in grado di accogliere un'anta esterna scorrevole a scomparsa, persiana o inferrata, insieme ad una zanzariera integrata nel sistema di scorrimento.

Gli elementi scorrevoli si abbinano ad un infisso interno a battente.

Il sistema di scorrimento per l'anta esterna è stato realizzato per garantire il minimo sforzo di trascinarsi.

Non occorre più sporgersi per aprire o chiudere le ante.

Lo spessore del controtelaio è ridotto al minimo (13 cm) ed è quindi facilmente integrabile nella muratura tra il muro esterno ed il muro interno, offrendo una soluzione ideale nel caso di ristrutturazione.

Il controtelaio è fornito completo di pannello zanzariera composto da rete in alluminio e profili perimetrali disponibili in diversi colori, spazzolini di tenuta e guida di scorrimento.

Disponibile nelle versioni singolo e doppio con misure variabili al centimetro.

Scrigno Velato is a frame that can contain grating, along with a fly-screen incorporated in the sliding system.

The sliding components are combined with an internal swing casing. The sliding system for the external element is designed to require only minimum force for opening and closing and, thanks to this system, it is no longer necessary to lean out to open or close external shutters.

The thickness of the frame has been reduced to a minimum (13 cm) and it can therefore be easily installed between internal and external walls, making it an ideal solution for renovations.

The frame is supplied with a fly-screen panel composed of aluminium mesh and surrounding profiles available in various colours, sealing brush strips and sliding guides.

Available in single and double versions, in sizes varying to the nearest centimetre.

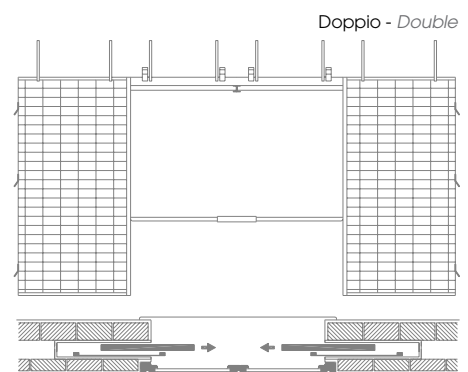
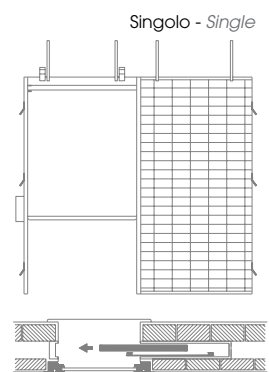

Accessori Esterni

Accessoires For Exteriors

Anche per i controtelai da esterni,
Scigno ha sviluppato importanti linee di accessori.

*For the external wall situation too,
Scigno has improved important lines of accessories.*

-
- 76 Inferriate
Gratings
 - 78 Inferriate scorrevoli
Sliding Gratings
 - 80 Inferriate fisse
Fixed Gratings
 - 82 Kit pannello zanzariera / Kit carrello
Fly screen kit / Hanger kit
-

Inferriate Gratings

Per i controtelai per "esterni", Scigno propone una linea di inferriate appositamente realizzate, che ne costituiscono quindi il complemento ottimale.

Scelta, funzionalità, estetica, libertà di fruizione, sicurezza: Scigno per questo ha introdotto anche inferriate fisse che consentono così ogni abbinamento e un'uniformità per tutte le esigenze che il cliente può esprimere.

Inferriata fissa (in aggiunta a quella scorrevole);

- l'intera serie è fornita già zincata e verniciata (fatta eccezione per il solo telaio scorrevole, che verrà fornito grezzo).

Il prodotto è così pronto per essere installato, senza ulteriori trattamenti;

- il telaio semplice è disponibile solo per la versione scorrevole.

L'inferriata scorrevole Scigno è un accessorio rivolto a tutti coloro che utilizzano i controtelai Scigno per esterni. Costruita per tutte le dimensioni che formano la gamma dei controtelai per esterni, viene proposta in due modelli: EDERA e VERBENA completa di grata zincata e verniciata e pronta per essere installata sui controtelai Scigno senza ulteriori trattamenti.

Ogni elemento è stato progettato per garantire semplicità d'uso e valorizzare l'aspetto estetico, libertà di fruizione e sicurezza.

Scigno gratings are suitable for use with all external wall framing systems. To complete the range, also available swing gratings. Swinging and sliding gratings have the following features:

- zinc plated steel construction;
- painted (except for the single, empty frame supplied unpolished).

The product is ready to be installed without further treatments;

- the empty frame is only available for the sliding version;
- wide range of decorations.

The Scigno sliding grating is designed for all Scigno exterior wall frames. Produced in all exterior sliding frame range sizes, gratings are available in two different models, EDERA and VERBENA. They come with a painted and galvanized grille and are ready for installation on Scigno frames without the need for further treatments.

All elements have been designed to guarantee easy use and enhance visual appeal, practicality and security.

This is supplied unfinished (neither galvanized nor painted) and is only available in the sliding version in all exterior walls frame sizes.

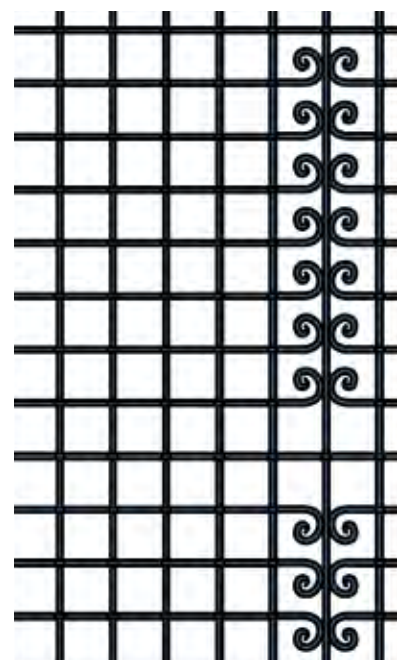
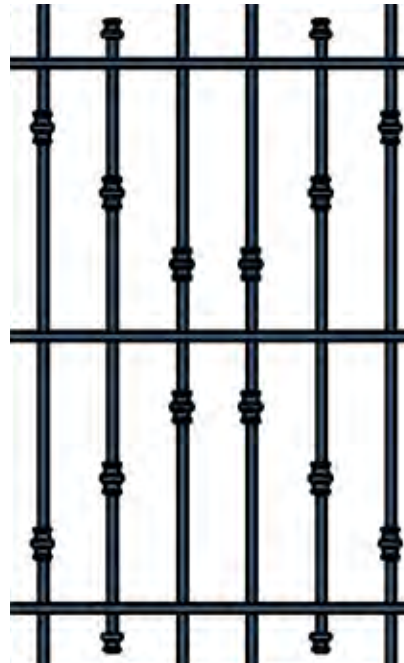

Inferriate Gratings

Caratteristiche tecniche generali

- Profili interamente zincati e verniciati a polveri poliuretaniche da esterno resistenti agli agenti atmosferici (fatta eccezione per il telaio nudo, che viene fornito completamente grezzo).
- Verniciatura in due colori standard: GRIGIO RAGGRINZANTE RAL 7016 e MARRONE CUOIO RAGGRINZANTE. A richiesta la possibilità di colorazioni personalizzate.
- Serratura completa con mezzo cilindro (lato interno) con chiusura a 2 vie fino a 1800 mm in altezza a 3 vie, oltre i 1800 mm in altezza (solo per scorrevole).
- Inferriata scorrevole dimensione finestra con altezza foro chiave a 400 mm - inferriata scorrevole dimensione porta con altezza foro chiave a 940 mm.

Per le inferriate appartenenti ad un singolo ordine è previsto, come standard, la fornitura di cilindri con chiave a cifratura unica (è importante suddividere in più ordini il caso in cui la commessa sia relativa a più abitazioni o comunque una richiesta diversa dallo standard).

Technical Features

- Zinc coated and painted weatherproof profiles;
- Two standard colours paint: GREY (RAL 7016) and BROWN;
- Security lock (two bolts supplied on gratings up to 1800 and three bolts on gratings over 1800 mm).
- Complete lock with half-cylinder (internal side) and 2-way closure up to 1800 mm height, and 3-way closure over 1800 mm height (only for sliding door).

For gratings forming part of a single order, cylinders with keys and a single locking system are supplied as standard (if an order is for gratings for more than one home or different in any other way from standard, it must be split into smaller orders).

Grigio raggrinzante - Grey
(RAL 7016)



Marrone cuoio raggrinzante - Brown
(RAL 7016)

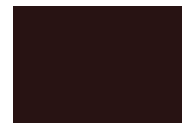

Telaio semplice - *Empty Frame*

Il telaio nudo è fornito completamente grezzo (né zincato né verniciato) ed è disponibile solo nella versione scorrevole per tutte le dimensioni che formano la gamma dei controtelai per esterni.

This is supplied unfinished (neither galvanized nor painted) and is only available in the sliding version in all exterior walls frame sizes.

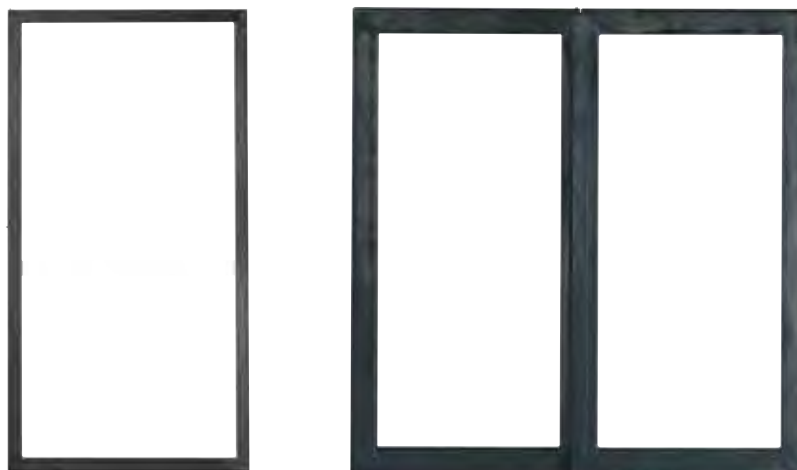

Inferriate scorrevoli

Sliding gratings



Inferriata per porta
Grating for door

Modello Verbena

Model Verbena

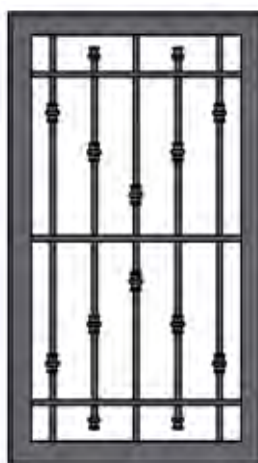

Inferriata per finestra
Grating for window

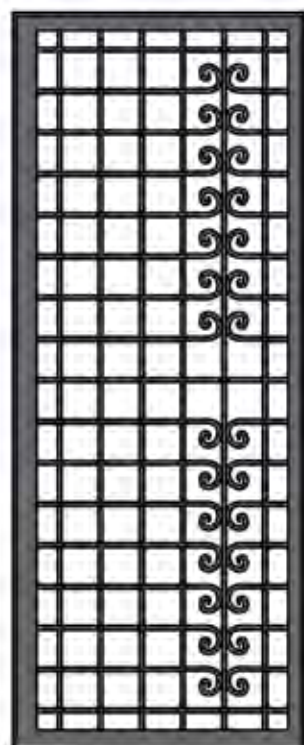

Inferriata per porta
Grating for door

Modello Edera

Model Edera

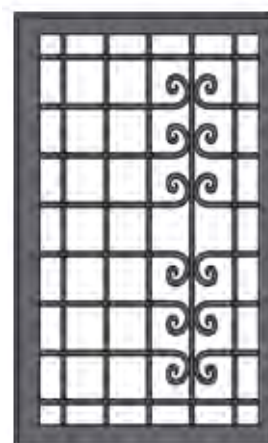

Inferriata per finestra
Grating for window

Inferriate scorrevoli

Sliding gratings

Specifiche Inferriate Scorrevoli

- Profili di sezione complessiva di 40 mm.
- Predisposizione inferiore per nasello guida.
- È incluso nella dotazione di serie il traverso removibile, zincato e verniciato come l'inferriata prescelta. Tale elemento è da sostituirsi al traverso consegnato con la fornitura del controtelaio per esterni.
- Per l'anta doppia la serratura è sull'anta destra, l'asola d'aggancio e il catenaccio sono sull'anta sinistra.
- Mezzo cilindro di sicurezza lato interno per tutte le misure di inferriata.

Sliding gratings have the following features

- Steel profiles 40 mm thickness.
- Groove for the floor guide.
- Removable crosspiece in the same finishes of the gratings and zinc coated.
- In the double grating the lock is on the right side, the coupling device and the locking bolt are on the left side.

Rilevamento delle misure per inferriate scorrevoli

Per le inferriate scorrevoli fare riferimento alla misura luce architettonica usata per l'ordine del controtelaio Scigno per esterni verificandone in cantiere la corretta posa in opera.

Taking measurements for sliding gratings

For sliding gratings, refer to the architectural opening size used for the order for the Scigno frame for exteriors, checking correct installation on site.

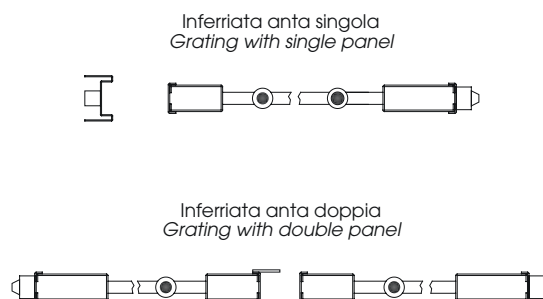
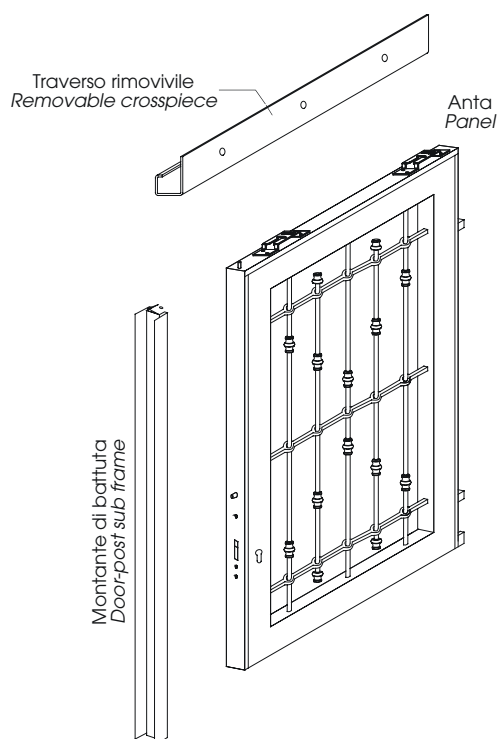

Inferriate fisse

Fixed gratings

Modello Verbena

Model Verbena

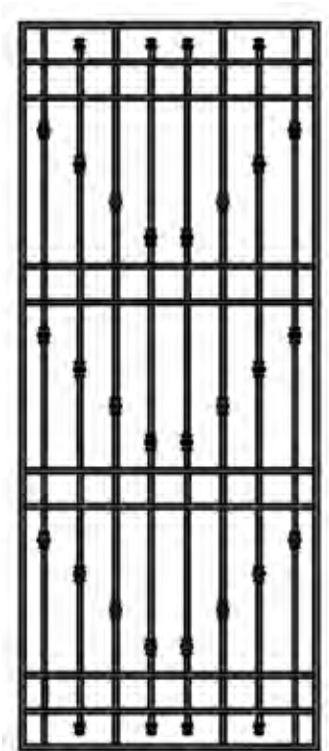

Inferriata per porta
Grating for door

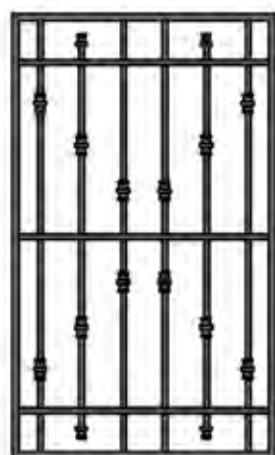

Inferriata per finestra
Grating for window

Modello Edera

Model Edera

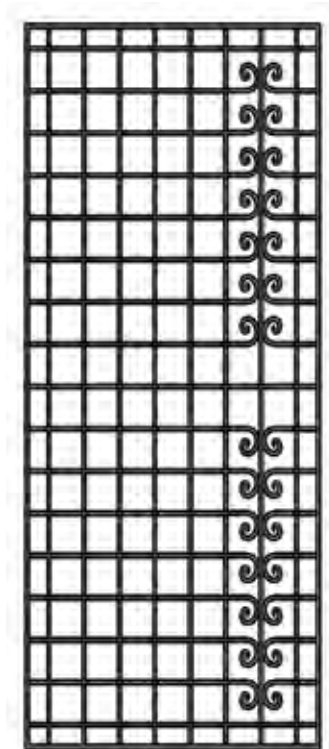

Inferriata per porta
Grating for door

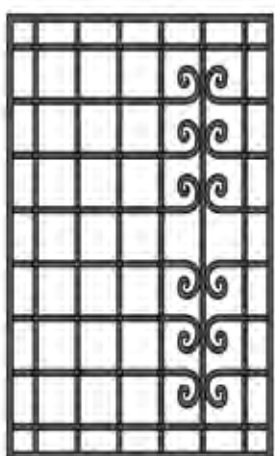

Inferriata per finestra
Grating for window

Inferriate fisse

Fixed gratings

Le caratteristiche della inferriata fissa si differenziano in base alla modalità di posa
Fixed grates are different depending on the installation

Montaggio in luce

Internal installation

Profilo ad "L" verticale di spessore 30/10 e profilo a "C" spessore 20/10.

Vertical "L" profile, thickness 30/10 and "C" profile, thickness 20/10.

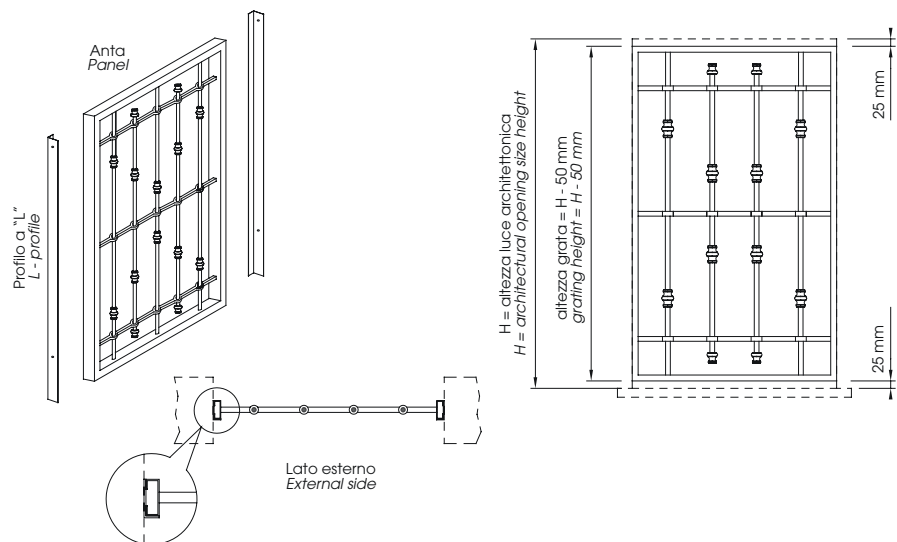

La misura in altezza della grata è ridotta di 50 mm rispetto alla luce architettonica per garantire un gioco di 25 mm nella parte superiore e inferiore.
The height measurement of the grating is 50 mm less than the architectural opening size, so as to guarantee a play of 25 mm at top and bottom.

Montaggio filo muro

External installation

Profilo a "Z" verticale di spessore 30/10 e profilo a "C" verticale con spessore 20/10.

Vertical "Z" profile, thickness 30/10 and "C" profile, thickness 20/10.

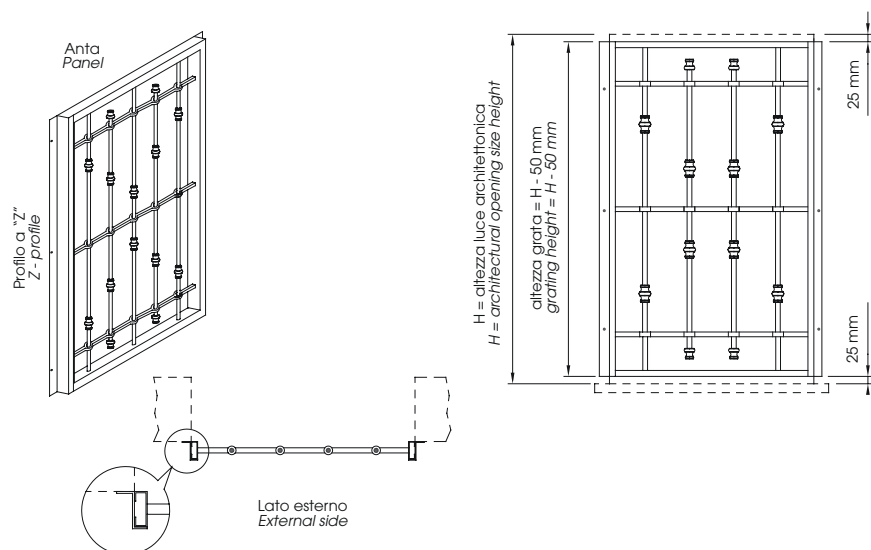

La misura in altezza della grata è ridotta di 50 mm rispetto alla luce architettonica per garantire un gioco di 25 mm nella parte superiore e inferiore.
The height measurement of the grating is 50 mm less than the architectural opening size, so as to guarantee a play of 25 mm at top and bottom.

Kit pannello zanzariera

Fly screen kit

Il Kit Pannello Zanzariera è applicabile sui controtelai Scigno Belvedere e Scigno Accordo, ancora da installare o già installati con serramento smontati. La zanzariera è composta da anta con rete in alluminio, guida di scorrimento e spazzolini. I profili della zanzariera sono disponibili in vari colori che aumentano la possibilità di personalizzazione della proposta.

The Fly Screen Kit can be fitted to Scigno Belvedere and Scigno Accordo frames, either before installation or after installation but before mounting the door or window.

The fly screen consists of an aluminium mesh panel, sliding guides and brush strips. Profiles are available in a variety of colours, making it even easier to personalize solutions.

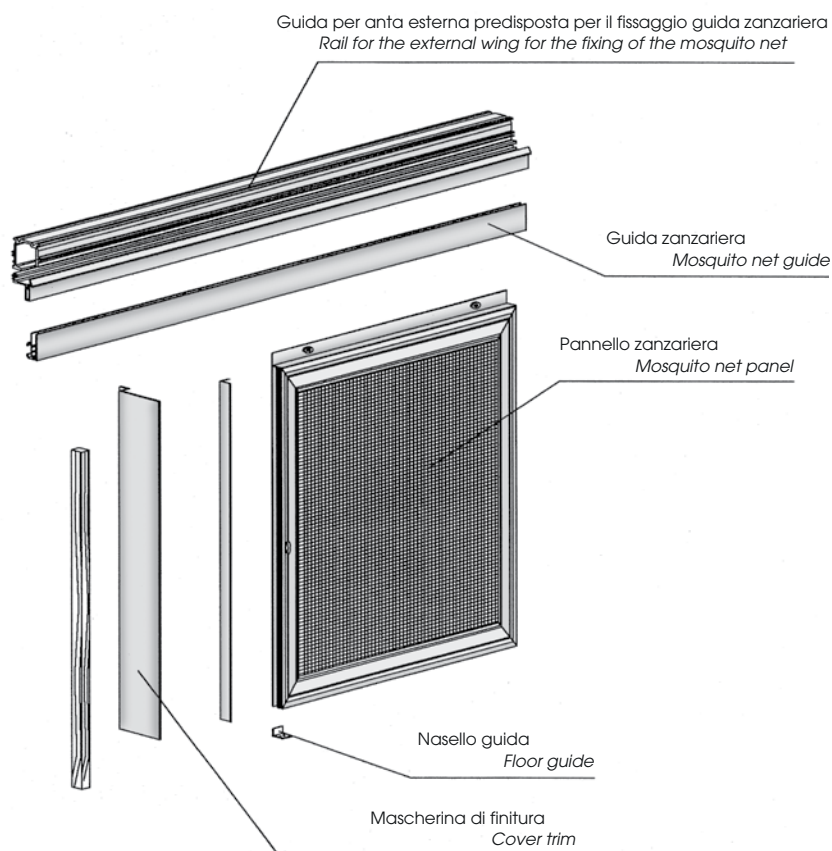

Kit pannello zanzariera

Fly screen kit

Caratteristiche del prodotto singolo

Technical features single

Misure in larghezza <i>Width dimensions</i>	Misure in altezza <i>Height dimensions</i>
da 60 cm a 140 cm	da 80 cm a 270 cm

Caratteristiche del prodotto doppio

Technical features double

Misure in larghezza <i>Width dimensions</i>	Misure in altezza <i>Height dimensions</i>
da 120 cm a 280 cm	da 80 cm a 270 cm

La zanzariera è composta da anta con rete in alluminio, guida di scorrimento e spazzolini.

I profili della zanzariera sono disponibili in vari colori che aumentano la possibilità di personalizzazione della proposta.

The fly screen consists of an aluminium mesh panel, sliding guides and brush strips.

Profiles are available in a variety of colours, making it even easier to personalize solutions.

Bianco - White
(RAL 9010)

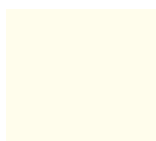

Panna - Cream
(RAL 1013)



Marrone - Brown
(RAL 8017)

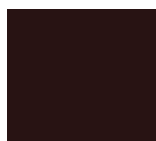

Bronzo - Bronze
(2005)



Nero - Black

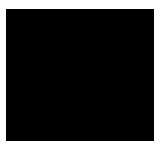

Marrone testa
di moro
Dark brown



Argento - Silver



Kit carrello - *Hanger kit*

Il kit carrello comprende gli accessori necessari per il montaggio dell'anta scorrevole, della portata massima di 180 kg.

The Hanger Kit includes all accessories necessary for installing a sliding frame, with a supporting capacity of 180 kg.

Le fotografie, i disegni, le illustrazioni e i colori hanno valore puramente indicativo.

SCRIGNO S.p.A. Unipersonale declina ogni responsabilità per le possibili inesattezze contenute, dovute ad errori di stampa, di trascrizione o per qualsiasi altro motivo e si riserva il diritto di apportare modifiche, atte a migliorare i prodotti, senza preavviso.
La riproduzione anche parziale è severamente vietata a norma di legge.

Photographs, diagrams, illustrations and colours are provided solely as an approximate guide.

*SCRIGNO SpA Unipersonale declines all and any liability for possible inaccuracies herein, due to errors of printing or transcription or to any other reason, and reserves the right to make changes to improve its products without giving prior notice.
The reproduction of this document, even partially, is strictly prohibited by law.*



SCRIGNO Spa Unipersonale
Via Casale S. Ermete 975 - 47822 Santarcangelo di Romagna (RN) - ITALY
Tel. +39 0541 757711 - Fax +39 0541 757780
scrigno@scrigno.it - www.scrigno.net

SCRIGNO®

SINONIMO DI ECCELLENZA



www.scrigno.net

