

nice

nice



Copyright by Fontanot S.p.A., first publication April 15, 2014

nice

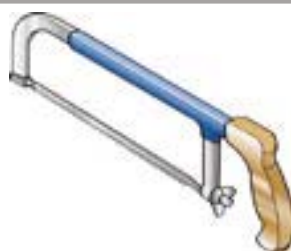
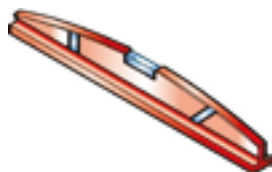
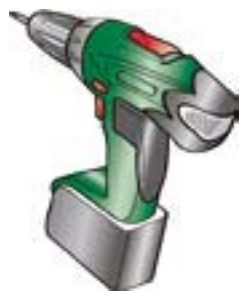

2,5 mm ($\frac{3}{32}$ "
 3 mm ($\frac{1}{8}$ "
 4 mm ($\frac{5}{32}$ "
 5 mm ($\frac{13}{64}$ "
 12 mm ($\frac{15}{32}$ "

PH 2



13 mm ($\frac{33}{64}$ "
 17 mm ($\frac{43}{64}$ "
 30 mm ($1 \frac{3}{16}$ "

Ø 2,5 mm ($\frac{3}{32}$ "
 Ø 5 mm ($\frac{13}{64}$ "



Ø 8 x 120 mm
 (D $\frac{5}{16}$ " x 4 $\frac{23}{32}$ "
 Ø 12 x 120 mm
 (D $\frac{15}{32}$ " x 4 $\frac{23}{32}$ "

Ø 10 mm ($\frac{25}{64}$ "
 Ø 13 mm ($\frac{33}{64}$ "



nice

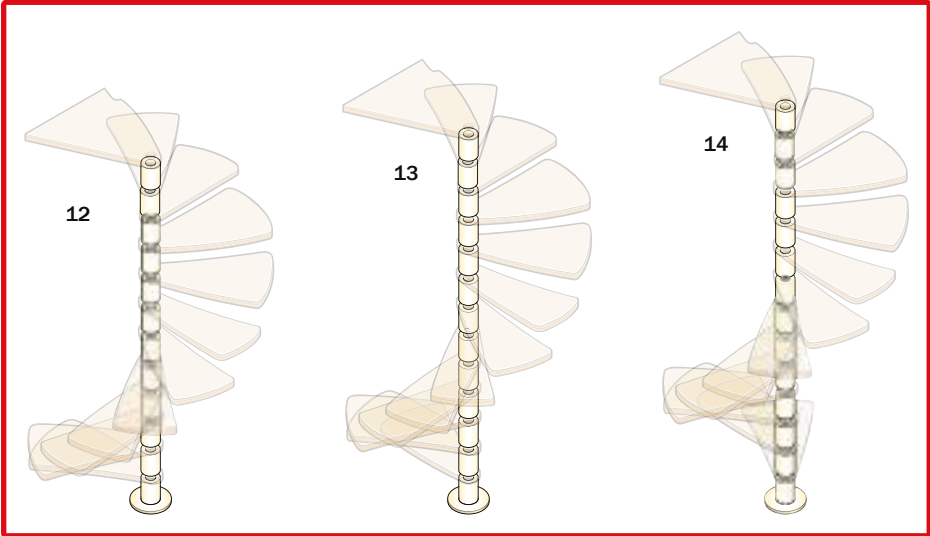
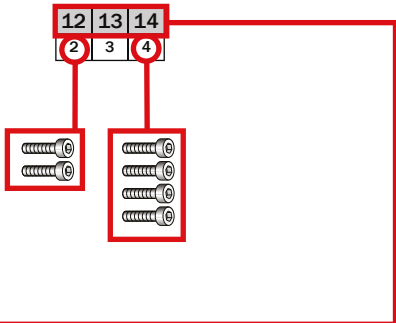

A02



12	13	14
1	1	1

A03



12	13	14
6	6	6

A18



12	13	14
1	1	1

A20



12	13	14
1	1	1

B01



12	13	14
1	1	1

B02



12	13	14
46	49	52

B03



12	13	14
1	1	1

B04



12	13	14
1	1	1

B05



12	13	14
1	1	1

B08



12	13	14
2	2	2

B12



12	13	14
7	7	7

B17



12	13	14
1	1	1

B46



12	13	14
2	2	2

B47



12	13	14
1	1	1

B54



12	13	14
31	33	35

B55



12	13	14
31	33	35

B82



12	13	14
22	24	26

BE3



12	13	14
30	32	34

C03

H = 935 mm
(36 13/16")

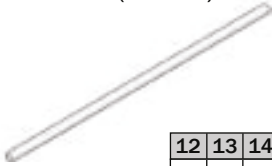

12	13	14
7	7	7

C03

H = 1090 mm
(42 15/16")



12	13	14
11	12	13

C03

H = 1190 mm
(46 7/8")

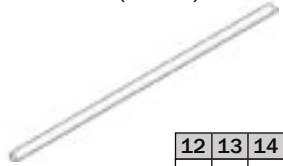

12	13	14
12	13	14

C04



12	13	14
1	1	1

C13



12	13	14
34	37	40

C49



12	13	14
2	2	2

C50



12	13	14
2	2	2

C85



12	13	14
5	5	5

C87



12	13	14
4	4	4

C88



12	13	14
5	5	5

C89



12	13	14
79	85	91

C90



12	13	14
7	7	7

C91



12	13	14
5	5	5

C92



12	13	14
2	2	2

CC5



12	13	14
30	32	34

CC6



12	13	14
30	32	34

D01



12	13	14
4	4	6

D45



12	13	14
84	91	98

D47



12	13	14
12	13	14

E04



12	13	14
1	1	1

F01



12	13	14
8	8	8

F07



12	13	14
1	1	1

F08



12	13	14
4	4	4

F09



12	13	14
2	2	2

F12



12	13	14
2	2	2

F23



12	13	14
34	37	40

G01



12	13	14
1	1	1

G02



12	13	14
2	2	2

G03



12	13	14
1	1	1

L31



12	13	14
11	12	13

X01





IT) ATTENZIONE!

Leggere e seguire scrupolosamente queste istruzioni e tenere per future consultazioni.

Eseguire l'installazione "a regola d'arte", utilizzando attrezzi idonei; seguire scrupolosamente le istruzioni di montaggio. Informarsi prima dell'installazione, sui regolamenti locali e nazionali da rispettare, in funzione della destinazione d'uso (privato principale, secondario, uffici, negozi,...).

EN) WARNING!

Carefully read and strictly follow these instruction and keep them for future consultation.

Carry out the installation in a "workmanlike" manner, strictly following the installation instructions and using suitable tools. Always consult your local building department for code requirements that must be respected depending on its destination of use (private, secondary, public...).

FR) ATTENTION !

Lire et respecter scrupuleusement les présentes instructions ; les conserver pour toute autre consultation.

Effectuer l'installation dans les règles de l'art en utilisant des outils appropriés ; suivre scrupuleusement les instructions de montage. Pour réaliser un montage conforme aux normes en vigueur, il faut s'informer avant l'installation quant aux réglementations locales et nationales à respecter, en fonction du domaine d'utilisation (résidence privée principale, secondaire, bureaux, magasins,...).

DE) ACHTUNG!

Lesen sie diese Anleitung sorgfältig durch und heben sie sie für spätere Zwecke auf.

Die Montage muss fachgerecht, unter Zuhilfenahme geeigneter Hilfsmittel und unter strikter Einhaltung der Montageanleitung ausgeführt werden. Damit die Montage normgerecht erfolgen kann, muss man zuvor Informationen zur Aufstellung und zu den lokal und national geltenden Vorschriften je nach Bestimmungszweck (privat, Haupt- oder Nebeneinrichtung, Büros, Geschäfte, ...) einholen.

ES) ¡ATENCIÓN!

Leer y seguir estrictamente estas instrucciones y conservarlas para consultas futuras.

Realizar la instalación "según las reglas del arte", utilizando herramientas adecuadas; seguir estrictamente las instrucciones de montaje. Informarse antes de la instalación sobre los reglamentos locales y nacionales a respetar, en función del destino de uso (privado principal, secundario, oficinas, tiendas,...).



PT) ATENÇÃO

Ler e seguir escrupulosamente estas instruções e guardar para consulta futura.

Efetuar a instalação de acordo com as regras usando ferramentas adequada; seguir escrupulosamente as instruções de montagem. Informar-se antes da instalação sobre os regulamentos locais e nacionais a respeitar, em função do destino de uso (privado principal, secundário, escritórios, lojas, etc.).

NL) OPGELET!

Deze aanwijzingen aandachtig doorlezen en voor naslag bewaren.

Verricht de installatie volgens de technische normen met behulp van geschikte gereedschappen; volg nauwgezet de montage handleiding. Ga voor de installatie na of er plaatselijk of nationaal regelgeving van toepassing is voor het bedoelde gebruik (privé, kantoor, winkels, enz.).

PL) UWAGA!

Przeczytać oraz skrupulatnie przestrzegać poniższych instrukcji i przechowywać je w celu przyszłej konsultacji.

Wykonać montaż „zgodnie z zasadami sztuki”, przy użyciu odpowiednich narzędzi; skrupulatnie przestrzegać instrukcji montażowej. Przed dokonaniem montażu, uzyskać informacje na temat miejscowych i krajowych przepisów, jakich należy przestrzegać w zależności od przeznaczenia (głównie prywatne, drugorzędne, biura, sklepy, ...).

CS) VAROVÁNÍ!

Pečlivě si přečtěte a přesně dodržujte tyto pokyny a pokyny uchovejte pro pozdější použití.

Proveďte instalaci „odborným“ způsobem a přesně dodržujte pokyny pro instalaci a používejte vhodné nástroje. Vždy si zjistěte na místním stavebním úřadě, jaké jsou požadavky předpisů, které musí být dodržovány v závislosti na určeném použití (soukromý, druhotný, veřejný...).

RU) ВНИМАНИЕ!

Прочитайте и строго следуйте данным инструкциям, сохраните их для консультаций в будущем.

выполните монтаж по правилам мастерства, используя подходящие инструменты; строго следуйте инструкциям по монтажу. Перед монтажом узнайте о местных и национальных нормативах, которые требуется соблюдать, в зависимости от назначения изделия (основное частное, вторичное, офисы, магазины и т.п.).



TR) UYARI!

Bu talimatları dikkatlice okuyup tam anlamıyla takip edin ve daha sonra yeniden bakmak için saklayın.

Kurulum talimatlarını tam anlamıyla takip ederek ve uygun aletler kullanarak, "ustalıkla" kurulum işlemini yerine getirin. Kullanım amacına göre (özel, ikincil, kamusal...) riayet edilmesi gereken kod gereklilikleri için yerel inşaat departmanınıza danışın.

HR) POZOR!

Pročitajte ove upute, strogo ih se pridržavajte i čuvajte ih za buduće potrebe.

Postavljanje izvršite prema pravilima struke, služeći se prikladnim alatima; strogo slijedite upute za montažu. Prije postavljanja informirajte se o lokalnim i državnim odredbama koje treba poštovati ovisno o namjeni (glavna ili sporedna privatna uporaba, uredi, trgovine...).

SL) POZOR!

Preberite in se strogo držite navodil, ta pa shranite za bodočo uporabo.

Namestitev izvedite po "pravilih stroke" z ustreznim orodjem; strogo upoštevajte navodila za namestitev. Pred namestitvijo se pozanimajte glede lokalnih in nacionalnih zakonskih standardov glede na namembnost uporabe (zasebna, poslovna, v pisarni, trgovini...).

SK) VAROVANIE!

Pozorne si prečitajte a striktno dodržiavajte tieto inštrukcie a uschovajte ich pre prípad potreby v budúcnosti.

Inštaláciu vykonajte profesionálnym spôsobom, striktno dodržiavajte nasledovné inštaláčne inštrukcie a použite vhodné nástroje. V prípade požiadavok kódov, ktoré sa musia dodržať v závislosti od miesta použitia (súkromné priestory, pomocné priestory, verejné priestory...) to vždy konzultujte so svojim miestnym stavebným oddelením.

KO) 경고!

본 지침을 주의 깊게 읽고 따르고 추후 상담 시 도움을 받을 수 있도록 잘 보관해 두십시오.

설치 지침을 성실하게 따르면서 적절한 도구를 사용하여 설치를 실행하십시오. 사용 목적(개인, 보조, 공용 등)에 따라 항상 현지 건설부의 규정을 준수해야 합니다.



SV) OBSERVERA!

Läs och följ noggrant dessa anvisningar och spara dem för framtida konsultation.

Utför installationen på ett yrkesmannamässigt sätt med lämpliga verktyg. Följ monteringsinstruktionerna i detalj. Informera dig före installationen om lokala och nationella bestämmelser som ska respekteras, beroende på avsett användningsområde (privat, offentlig, kontor, butiker o.s.v.).

DA) ADVARSEL!

Læs og overhold nøje disse anvisninger og opbevar dem til efterfølgende henvisninger.

Installationen skal udføres i overensstemmelse med bedste praksis, ved brug af egnede redskaber; følg omhyggeligt monteringsinstruktionerne. Hent oplysninger før installationen angående de lokale og nationale bestemmelser, der skal overholdes afhængigt af den påtænkte anvendelse (privat hovedbrug, privat sekundær brug, kontorer, butikker,....).

NO) ADVARSEL!

Les og følg bruksanvisningen nøye og oppbevar den for senere bruk.

Produktet må installeres "etter alle kunstens regler" og med passende verktøy. Følg monteringsbeskrivelsen nøye. Informer deg om eventuelle lokale og nasjonale forskrifter som gjelder for ditt spesielle bruksområde (primær eller sekundær privat bruk, kontorer, forretninger osv.) før du installerer produktet.

FI) VAROITUS!

Lue ja noudata huolellisesti näitä ohjeita ja säilytä ne tulevaa tarvetta varten.

Suorita asennus kunnolla käyttäen asianmukaisia välineitä; noudata huolellisesti asennusohjeita. Tutustu ennen asennusta voimassa oleviin paikallisiin ja kansallisiin määräyksiin, käyttökohteen mukaan (yksityinen pääasiallinen, toissijainen, toimisto, kaupat,...).

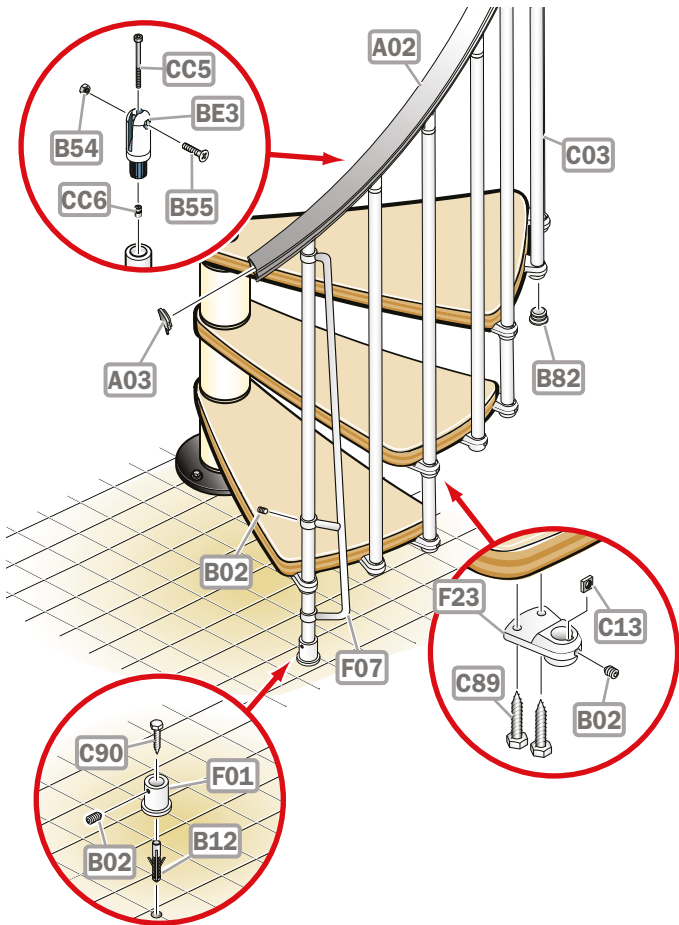
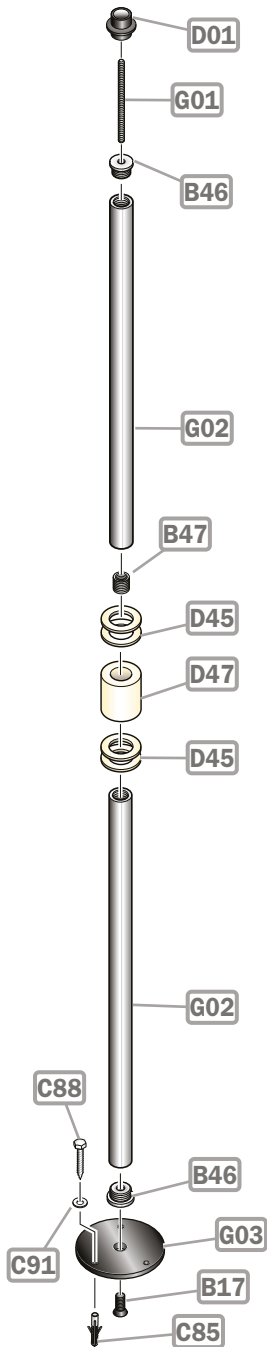

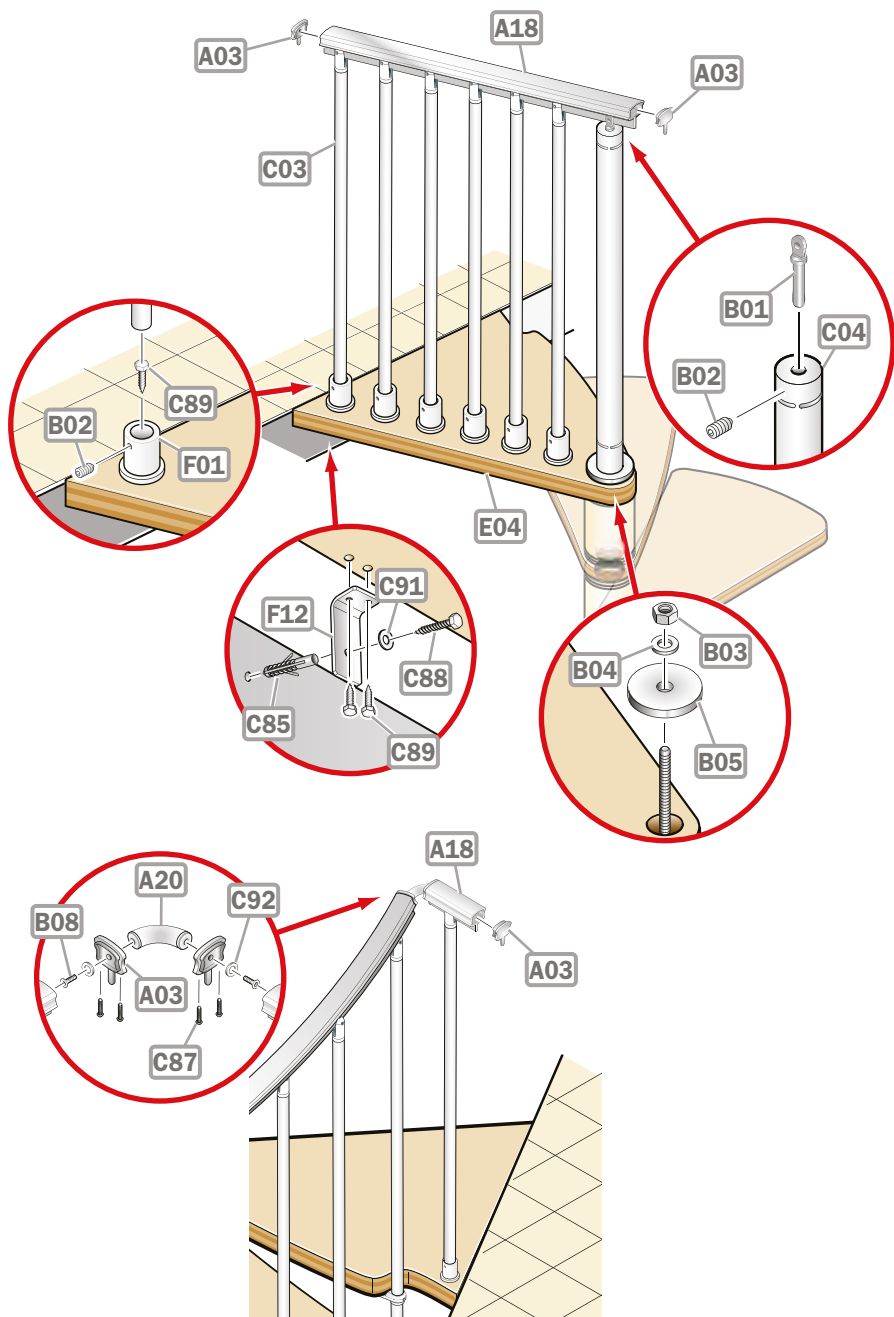

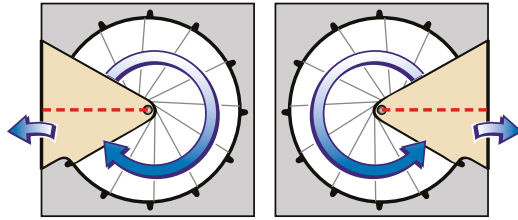

4 a

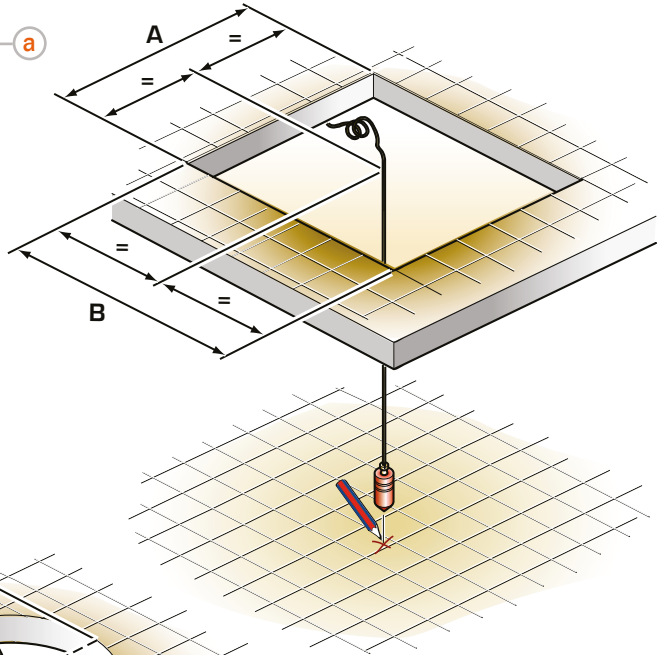

4 b

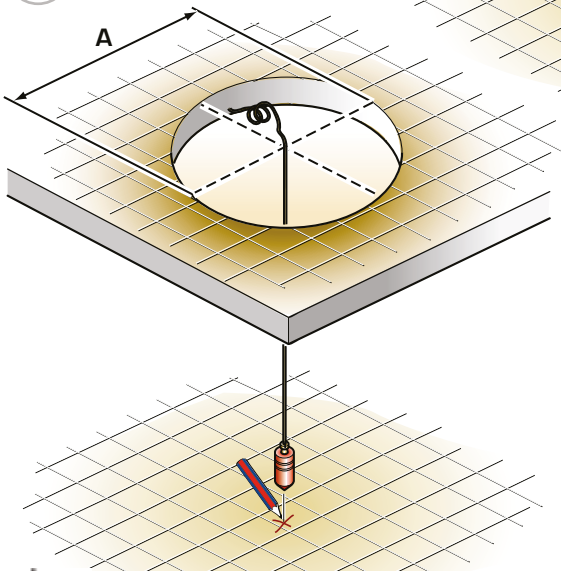

5 a

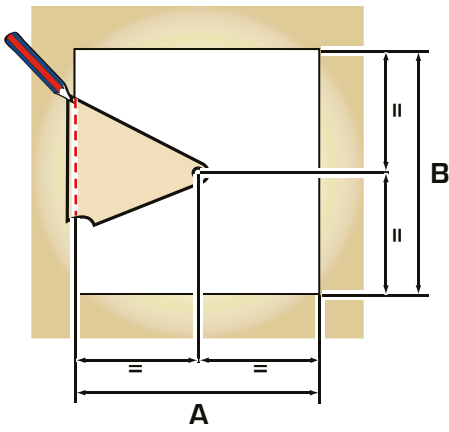
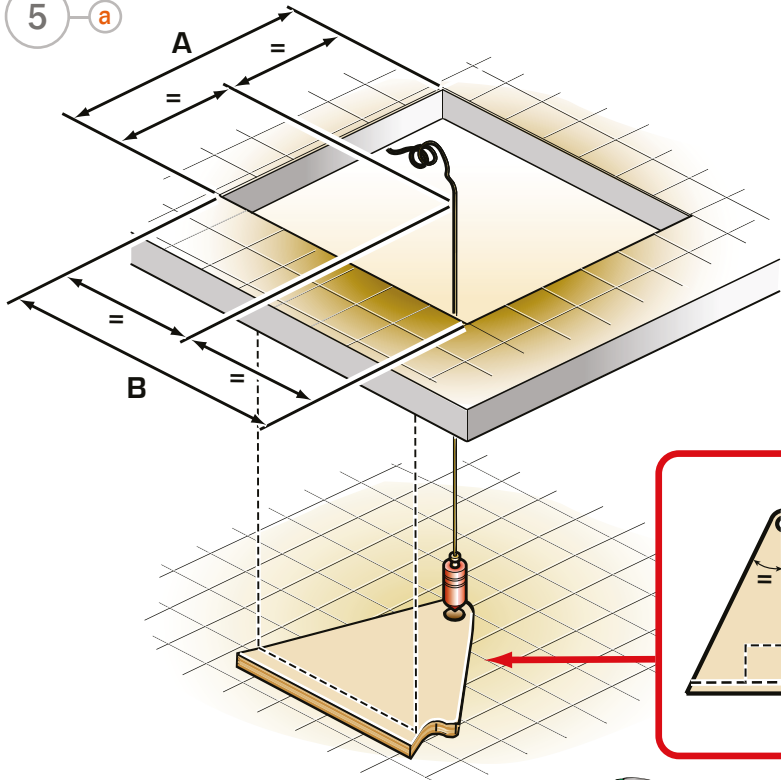

6 a

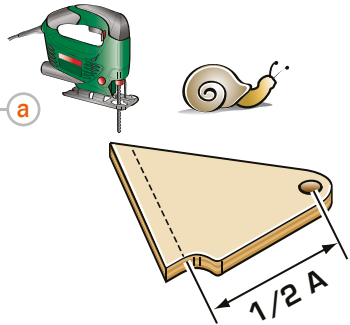

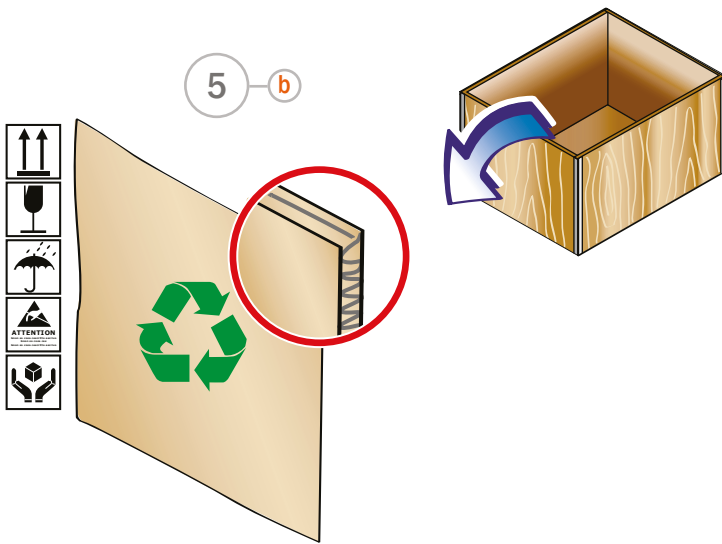

6 b

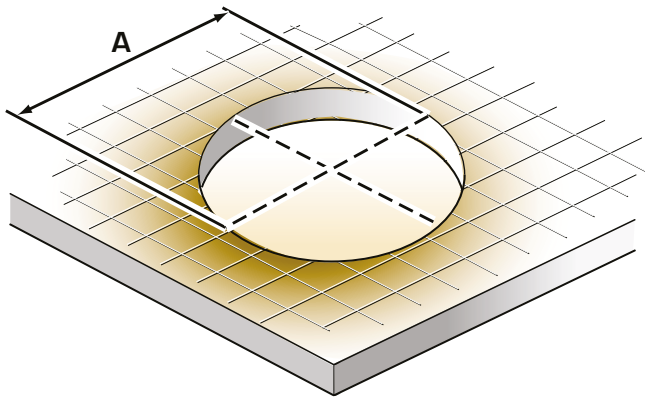

7 b

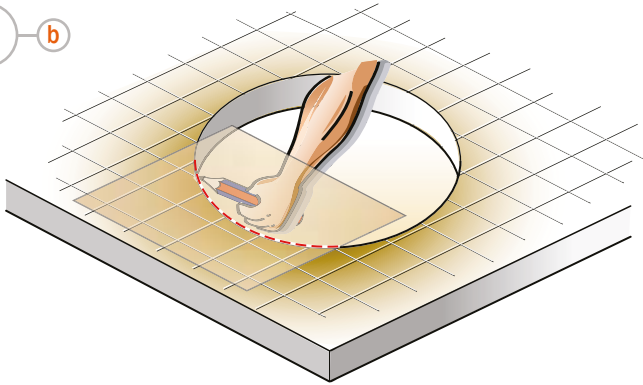

8 b

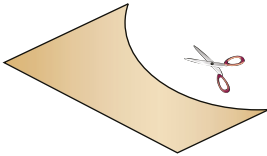

9 b

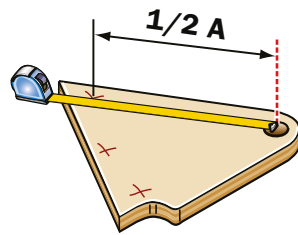

10 b

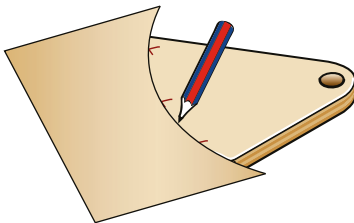

11 b

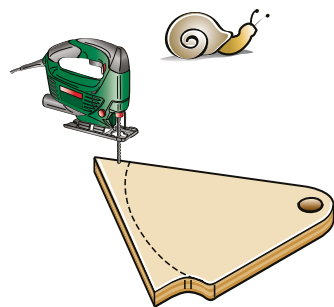

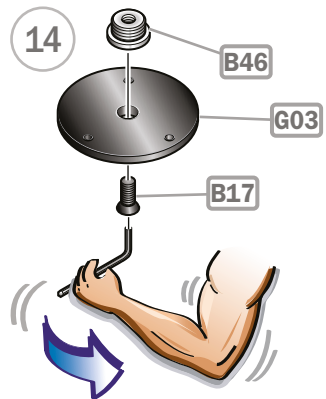
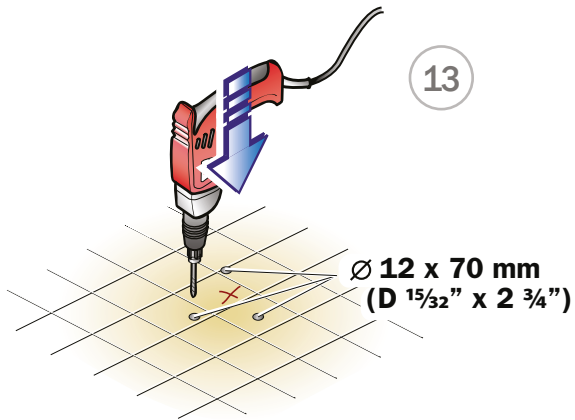
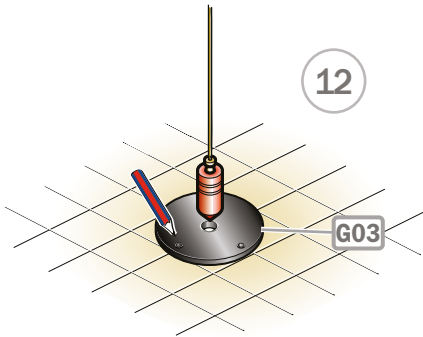

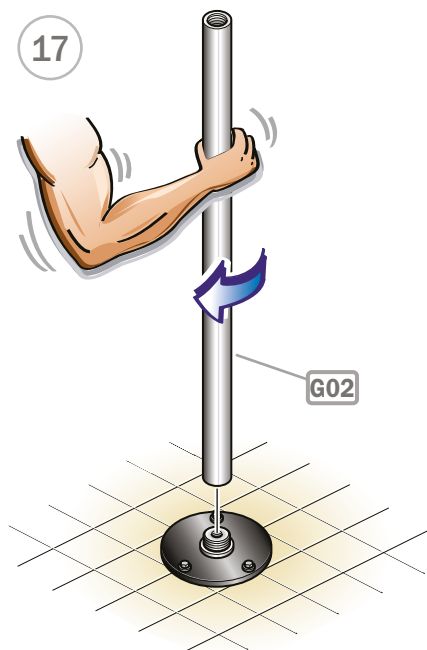
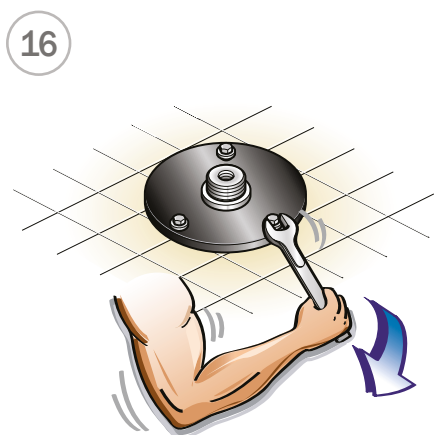
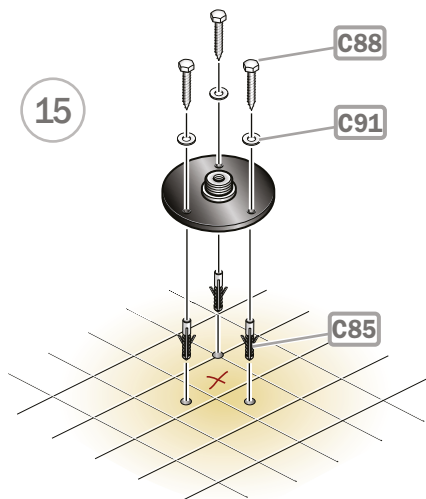

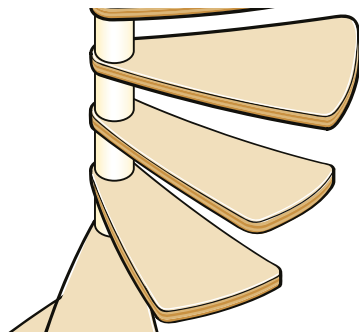

18

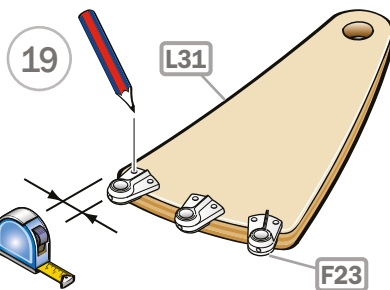
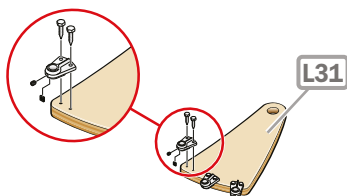

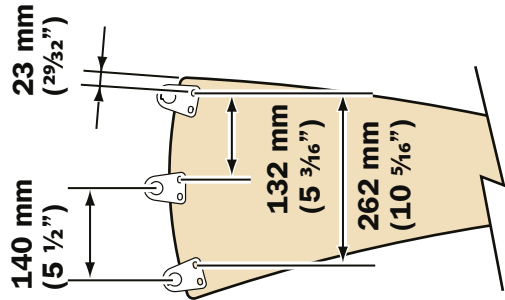
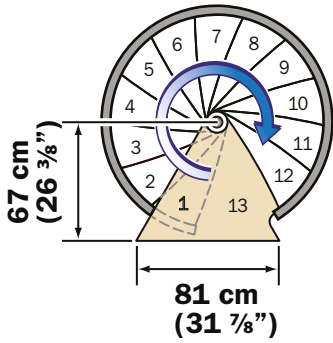
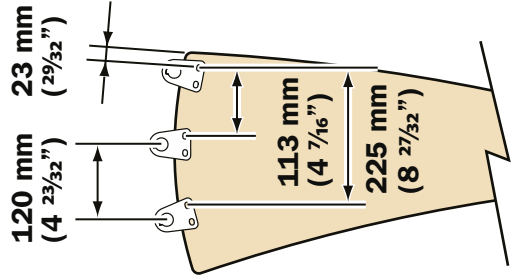
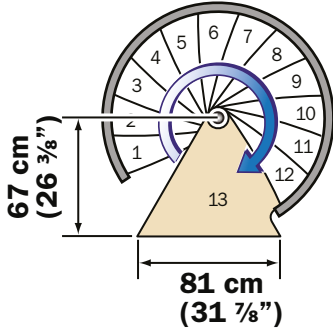

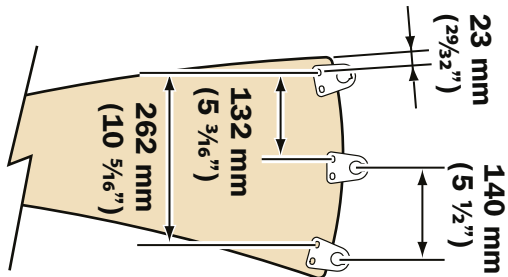
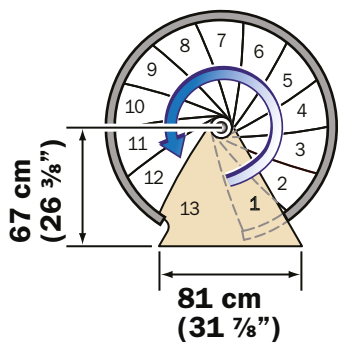
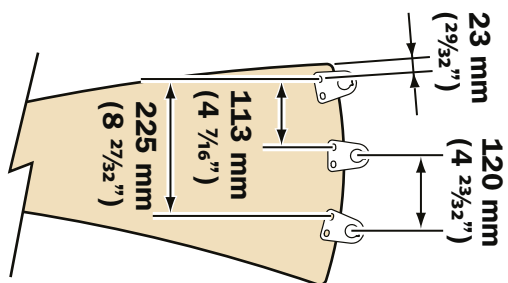
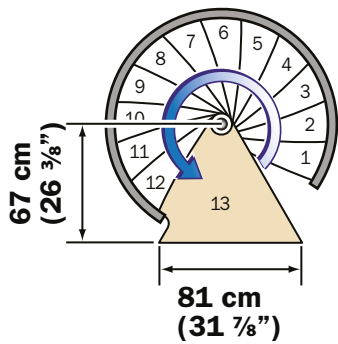

20

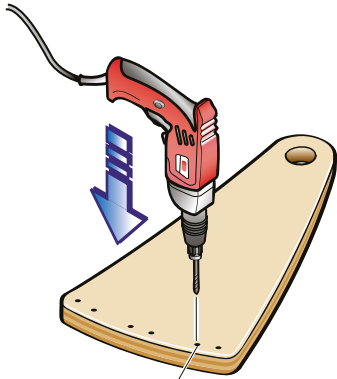

Ø 5 x 30 mm
(D 13/64" x 1 3/16")

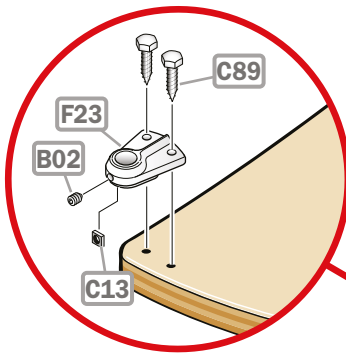
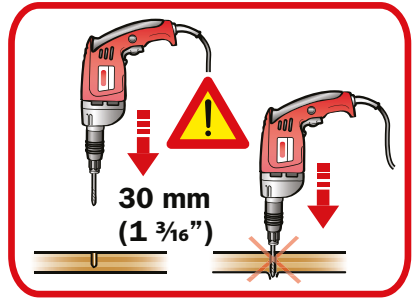

21

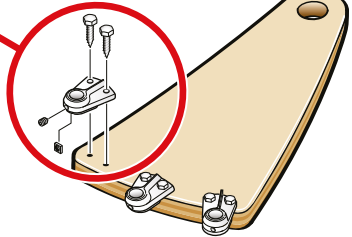

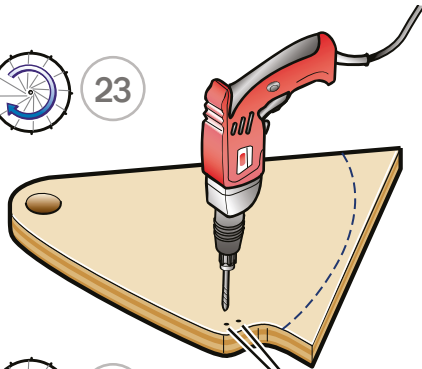
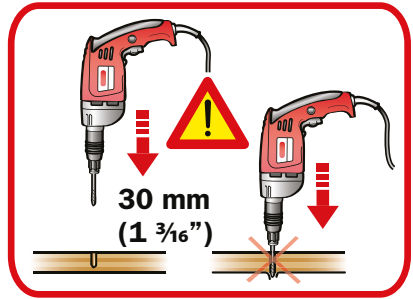
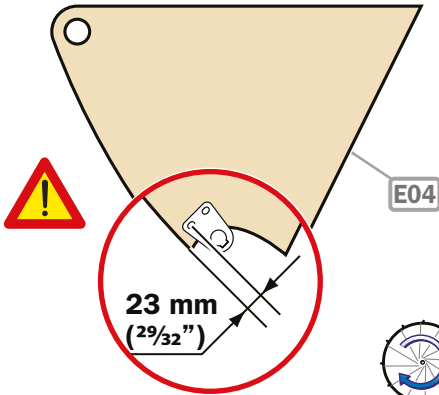

Ø 5 x 30 mm
($D \frac{13}{64}$ " x $1 \frac{3}{16}$ ")

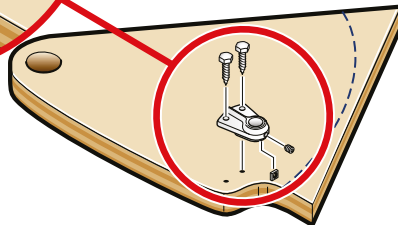
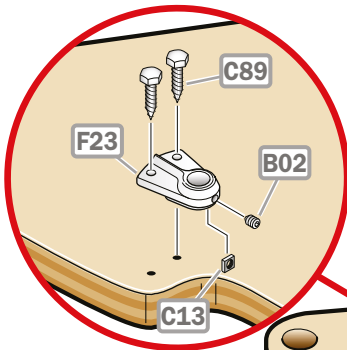



22

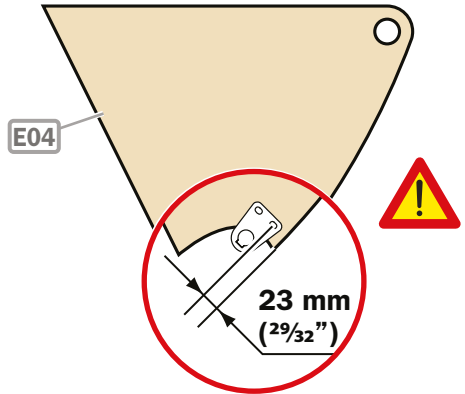
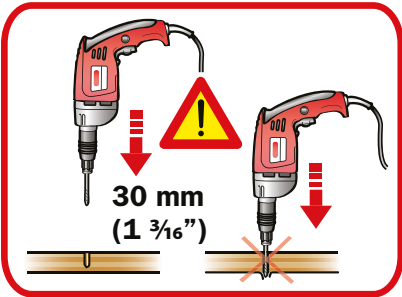

23

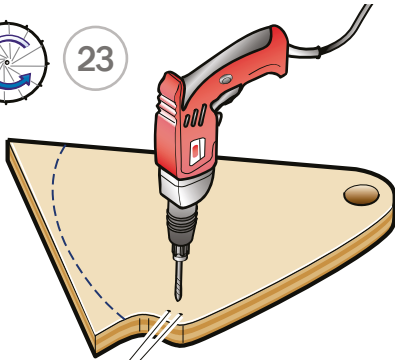

24

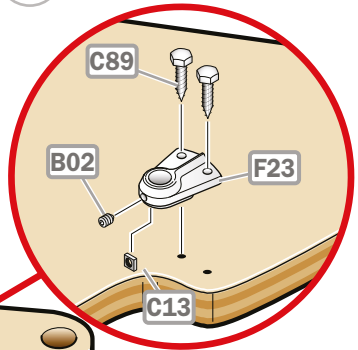

Ø 5 x 30 mm
(D 13/64" x 1 3/16")

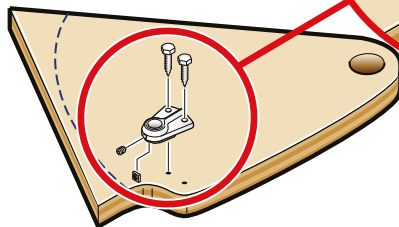

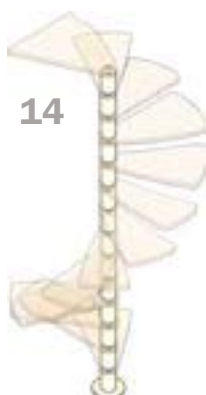
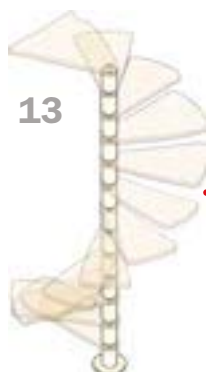



30-31



32-33



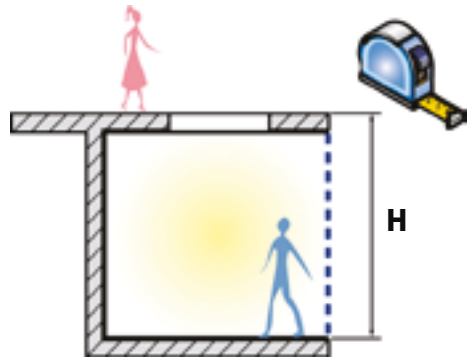

34-35

H cm	H inch	D47	D45
241	94 7/8"	12	0
242	95 1/4"	12	2
243	95 1/2"	12	4
244	96 1/8"	12	6
245	96 1/4"	12	8
246	96 3/8"	12	10
247	97 1/4"	12	12
248	97 3/8"	12	14
249	98 1/8"	12	16
250	98 3/8"	12	18
251	98 7/8"	12	20
252	99 3/16"	12	22
253	99 3/8"	12	24
254	100 "	12	26
255	100 3/8"	12	28
256	100 3/4"	12	30
257	101 3/16"	12	32
258	101 3/8"	12	34
259	101 3/4"	12	36
260	102 3/8"	12	38
261	102 3/4"	12	40
262	103 1/8"	12	42
263	103 3/16"	12	44
264	103 3/4"	12	46
265	104 3/16"	12	48
266	104 3/4"	12	50
267	105 1/8"	12	52
268	105 1/2"	12	54
269	105 7/8"	12	56
270	106 3/16"	12	58
271	106 1/4"	12	60
272	107 1/16"	12	62
273	107 1/2"	12	64
274	107 7/8"	12	66
275	108 1/4"	12	68
276	108 13/16"	12	70
277	109 1/16"	12	72
278	109 7/16"	12	74
279	109 3/4"	12	76
280	110 1/4"	12	78
281	110 5/8"	12	80
282	111 "	12	82
283	111 7/16"	12	84

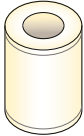

H = 262 (103 1/8")

D47 = 12 

D45 = 42 

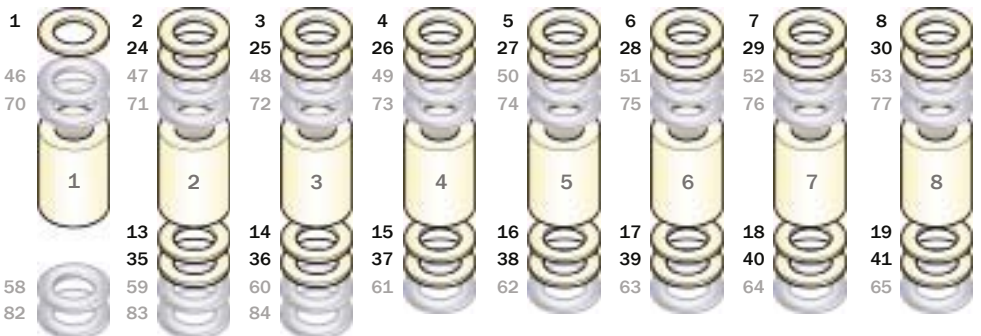

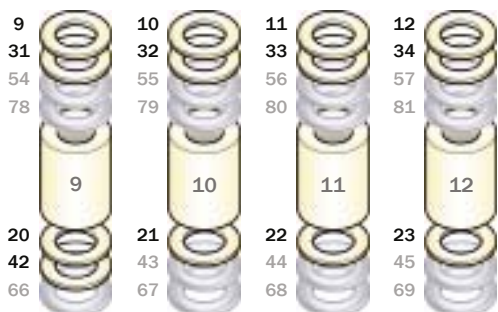
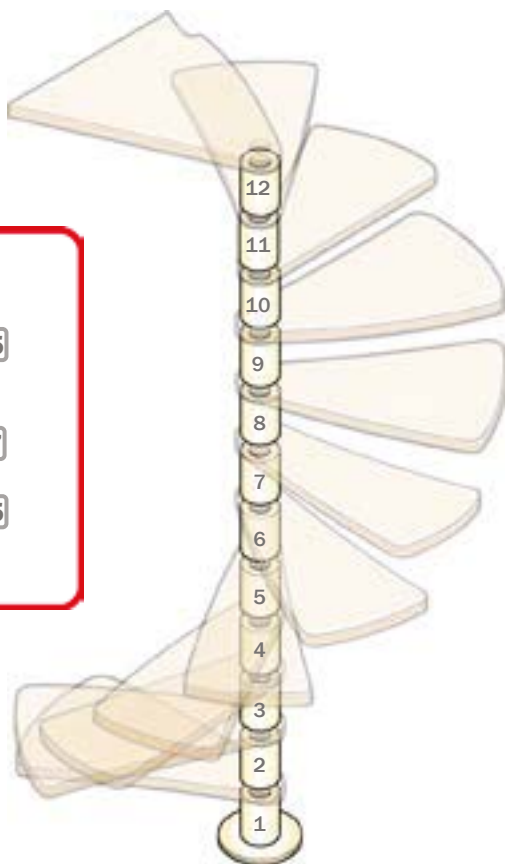
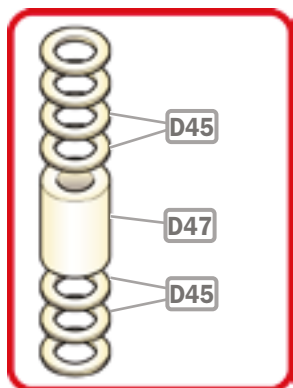

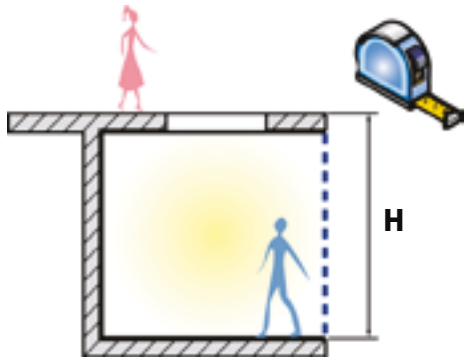

H cm	H inch	D47	D45
261	102 3/4"	13	0
262	103 1/8"	13	2
263	103 3/16"	13	4
264	103 1/2"	13	6
265	104 1/16"	13	8
266	104 3/4"	13	10
267	105 1/8"	13	12
268	105 1/2"	13	14
269	105 7/8"	13	16
270	106 5/16"	13	18
271	106 11/16"	13	20
272	107 1/16"	13	22
273	107 1/2"	13	24
274	107 7/8"	13	26
275	108 1/4"	13	28
276	108 11/16"	13	30
277	109 1/16"	13	32
278	109 7/16"	13	34
279	109 13/16"	13	36
280	110 1/4"	13	38
281	110 5/8"	13	40
282	111 "	13	42
283	111 7/16"	13	44
284	111 13/16"	13	46
285	112 1/16"	13	48
286	112 5/8"	13	50
287	113 "	13	52
288	113 3/8"	13	54
289	113 3/4"	13	56
290	114 1/16"	13	58
291	114 9/16"	13	60
292	114 15/16"	13	62
293	115 1/8"	13	64
294	115 3/4"	13	66
295	116 1/8"	13	68
296	116 9/16"	13	70
297	116 15/16"	13	72
298	117 1/16"	13	74
299	117 11/16"	13	76
300	118 1/8"	13	78
301	118 1/2"	13	80
302	118 7/8"	13	82
303	119 5/16"	13	84
304	119 11/16"	13	86
305	120 1/16"	13	88
306	120 1/2"	13	90

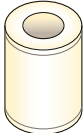

H = 283
(111 7/16")

D47 = 13 

D45 = 44 

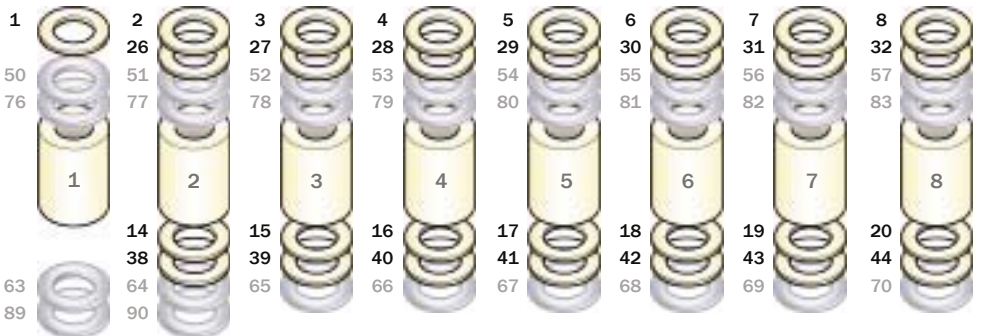

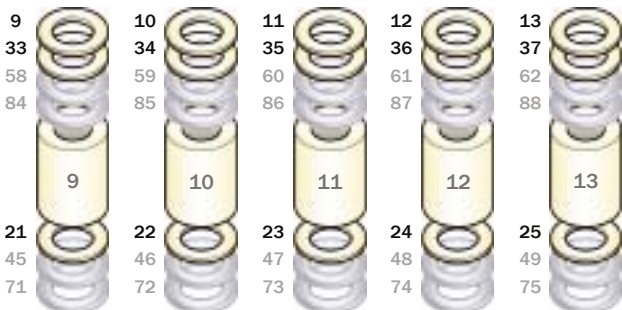
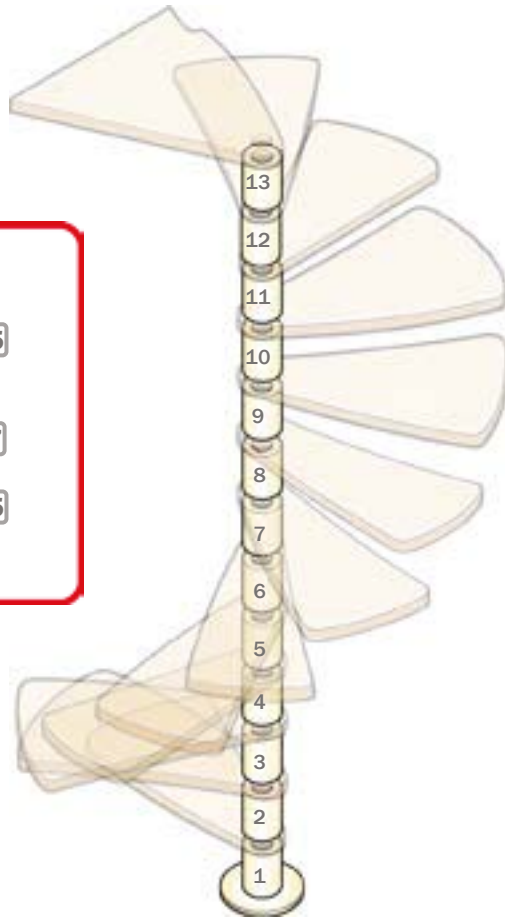
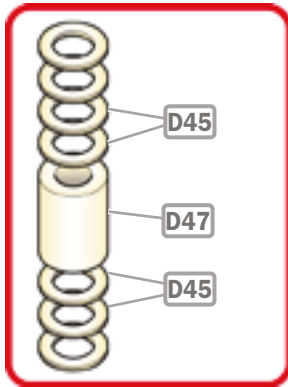

H cm	H inch	D47	D45
281	110 5/8"	14	0
282	111 "	14	2
283	111 7/16"	14	4
284	111 13/16"	14	6
285	112 3/16"	14	8
286	112 5/8"	14	10
287	113 "	14	12
288	113 3/8"	14	14
289	113 3/4"	14	16
290	114 3/16"	14	18
291	114 9/16"	14	20
292	114 15/16"	14	22
293	115 3/8"	14	24
294	115 3/4"	14	26
295	116 1/8"	14	28
296	116 9/16"	14	30
297	116 15/16"	14	32
298	117 5/16"	14	34
299	117 11/16"	14	36
300	118 1/8"	14	38
301	118 1/2"	14	40
302	118 7/8"	14	42
303	119 5/16"	14	44
304	119 11/16"	14	46
305	120 1/8"	14	48
306	120 1/2"	14	50
307	120 7/8"	14	52
308	121 1/4"	14	54
309	121 5/8"	14	56
310	122 1/16"	14	58
311	122 7/16"	14	60
312	122 13/16"	14	62
313	123 1/4"	14	64
314	123 3/8"	14	66
315	124 "	14	68
316	124 7/16"	14	70
317	124 13/16"	14	72
318	125 3/16"	14	74
319	125 9/16"	14	76
320	126 "	14	78
321	126 3/8"	14	80
322	126 3/4"	14	82
323	127 3/16"	14	84
324	127 9/16"	14	86
325	127 13/16"	14	88

H cm	H inch	D47	D45
326	128 3/8"	14	90
327	128 3/4"	14	92
328	129 1/8"	14	94
329	129 1/2"	14	96
330	129 15/16"	14	98

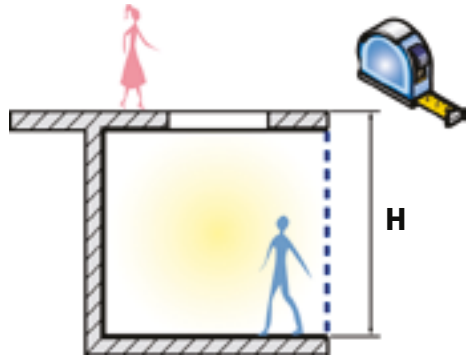

H = 302
(118 7/8")

D47 = 14

D45 = 42

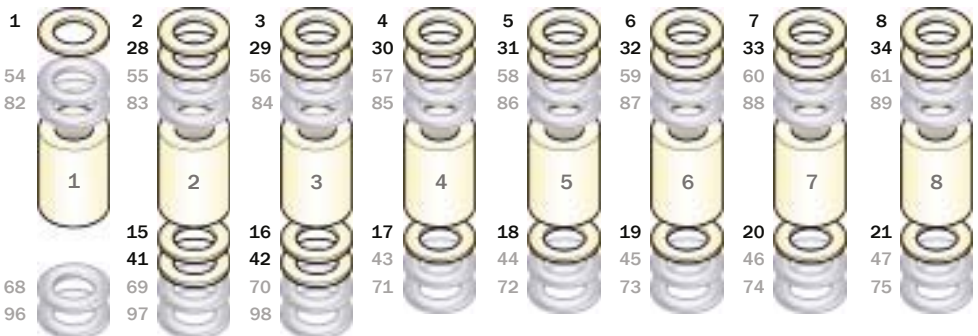

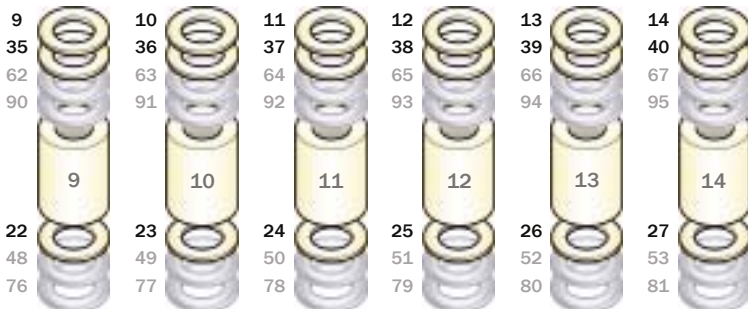
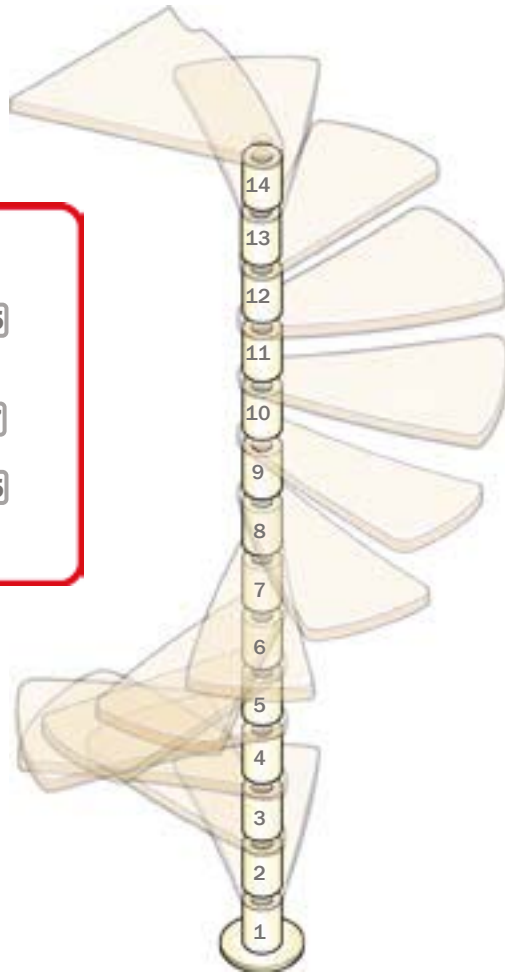
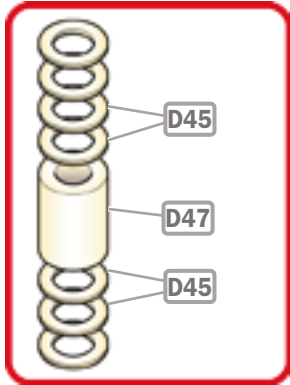

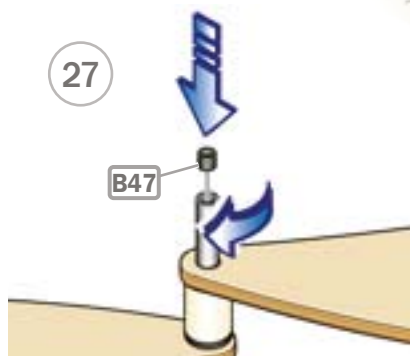
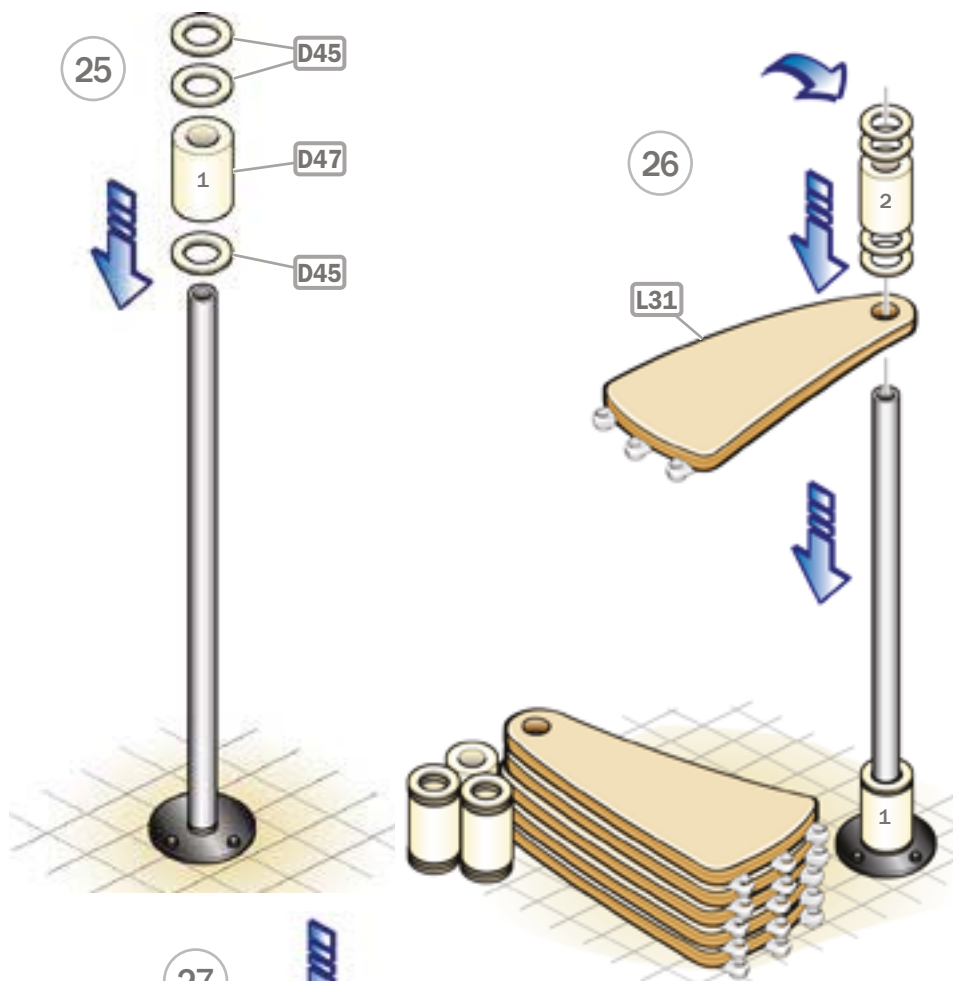

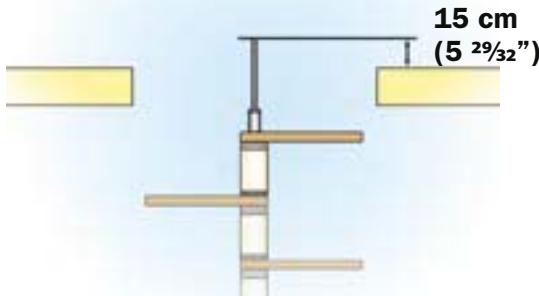
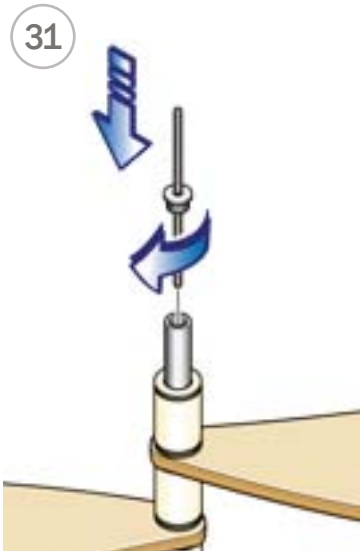
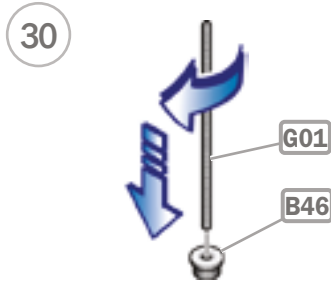
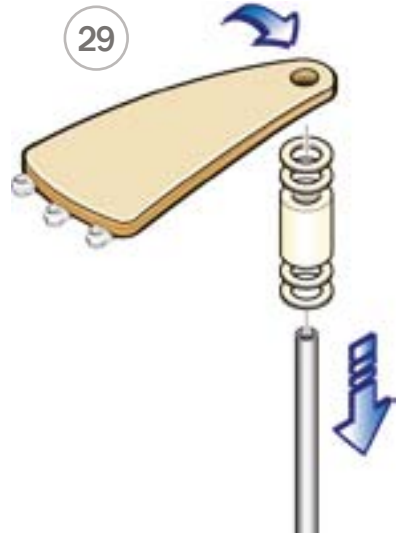

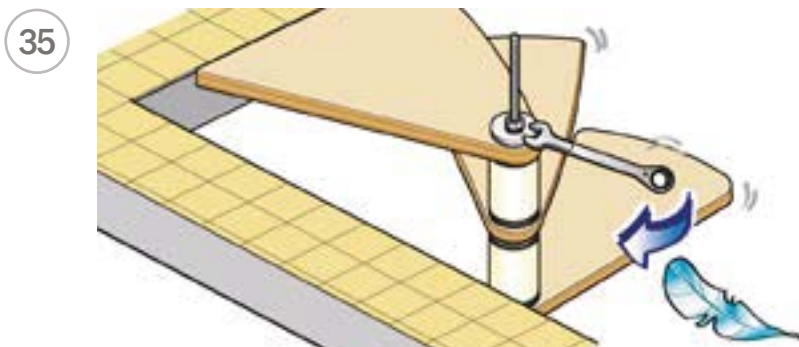
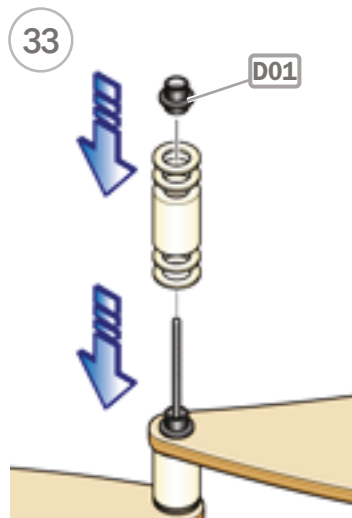
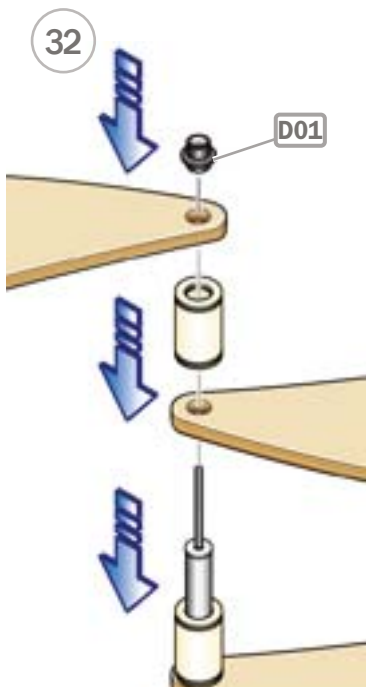

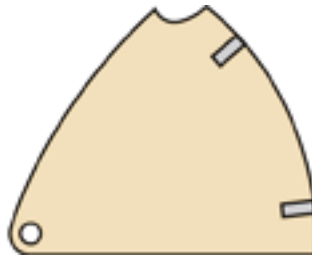
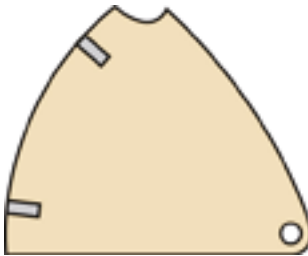
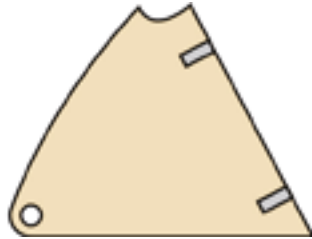
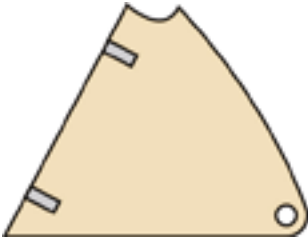

36

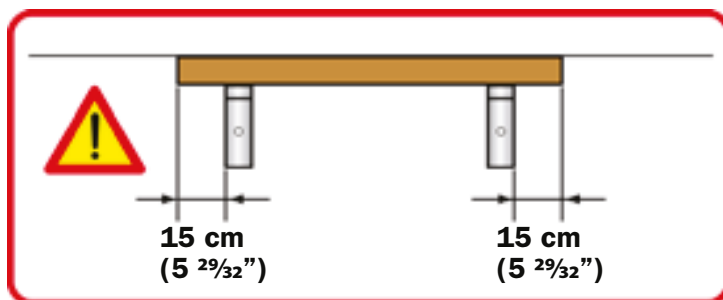
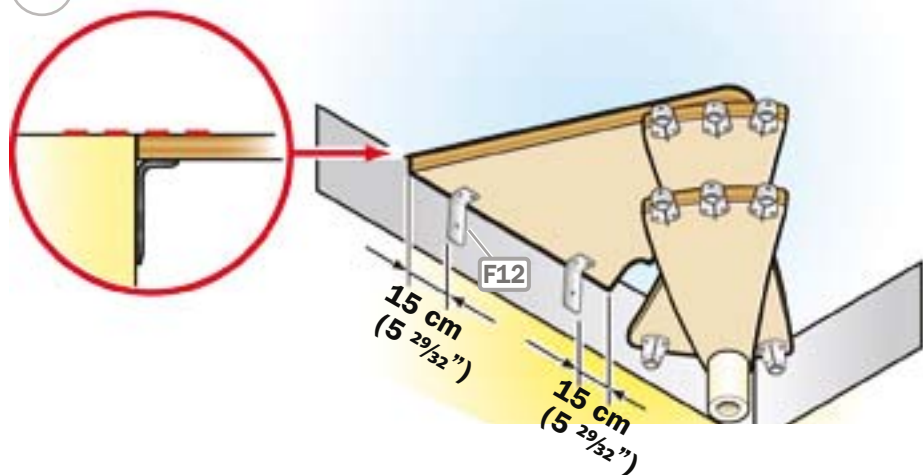

37

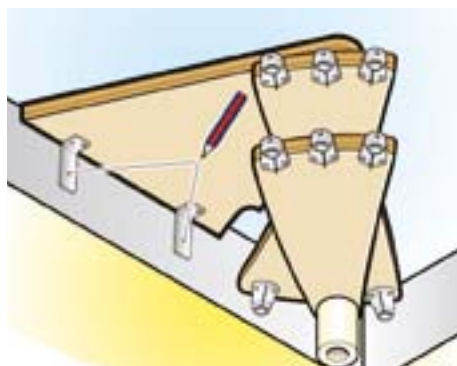

38

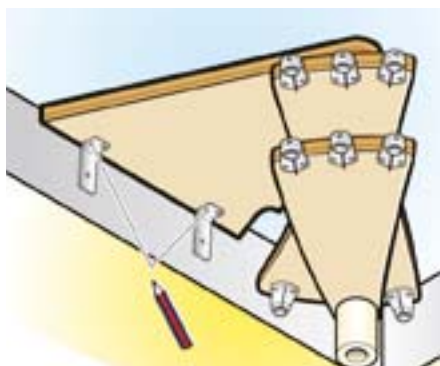

39

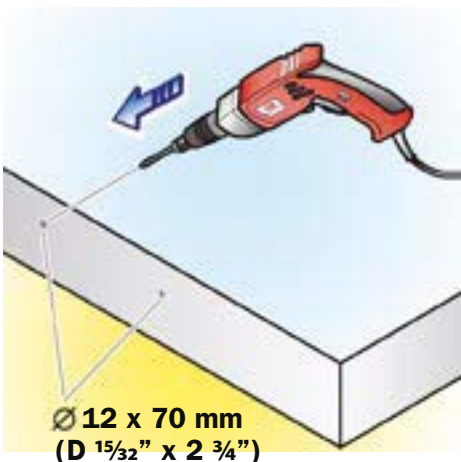

40

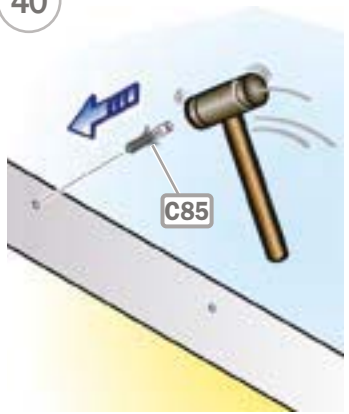

41

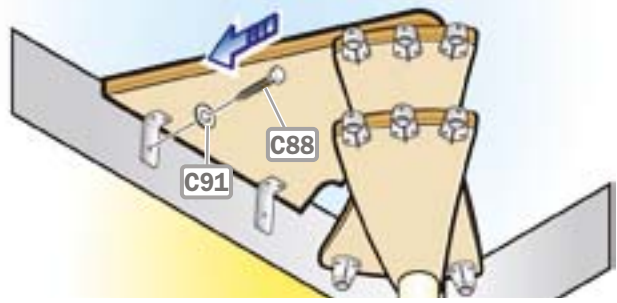

42

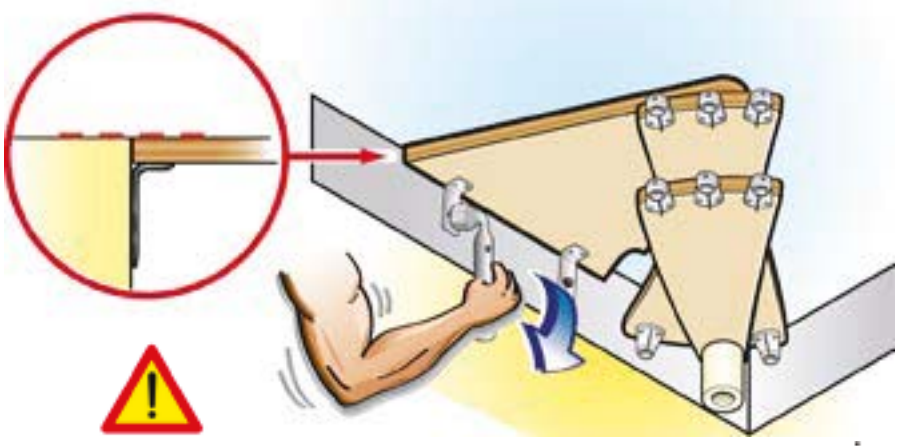

nice

43

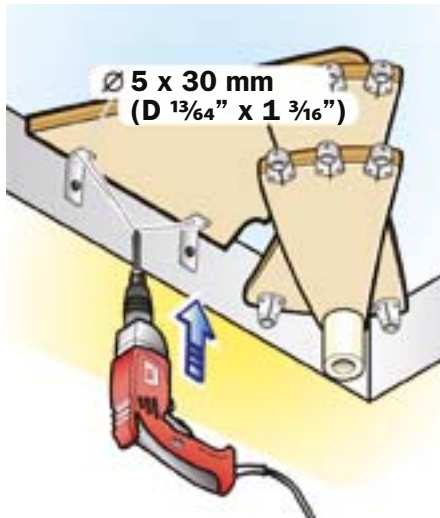

44

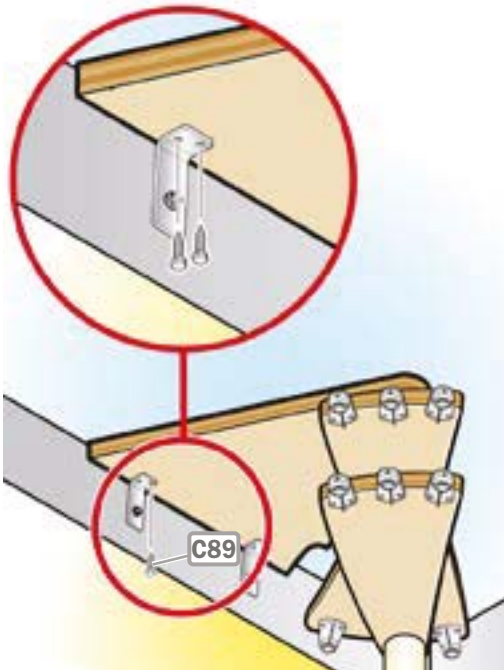

45

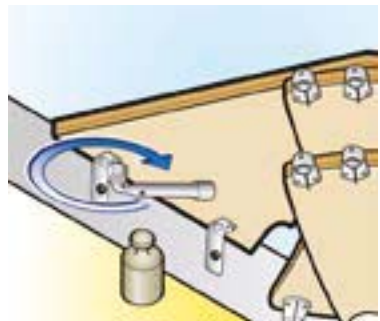

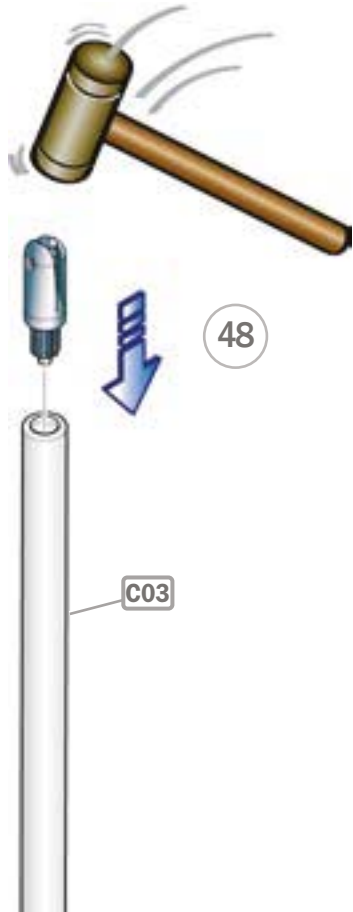
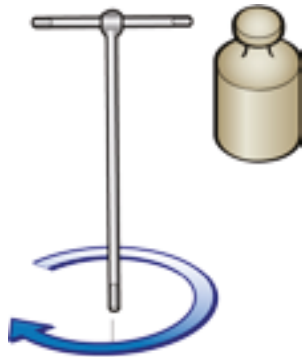
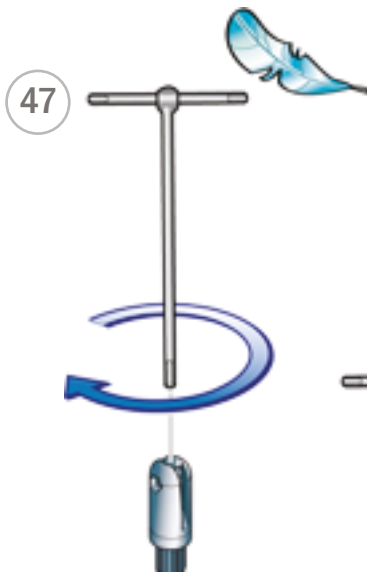

48

49

nice

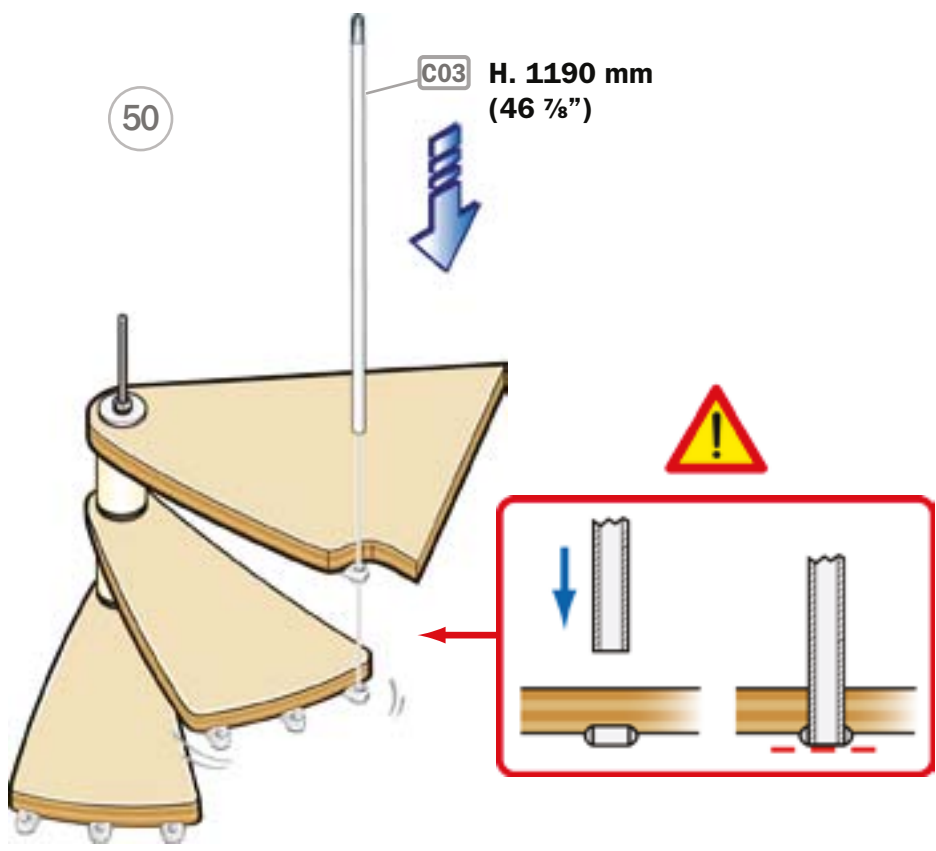

51

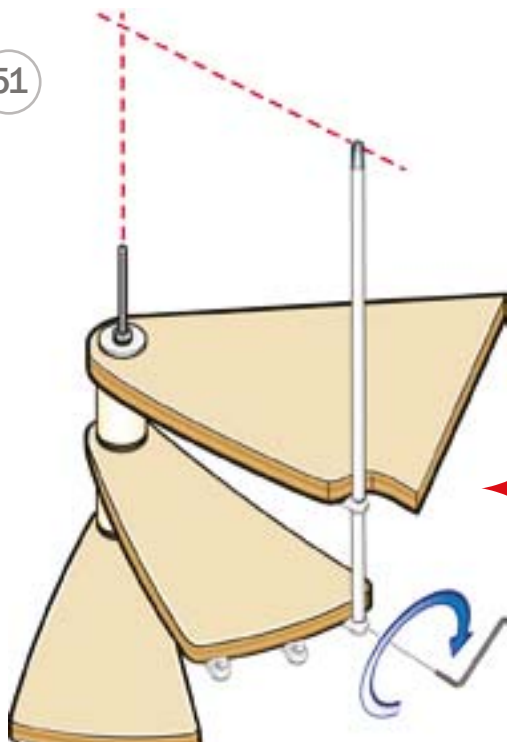

52

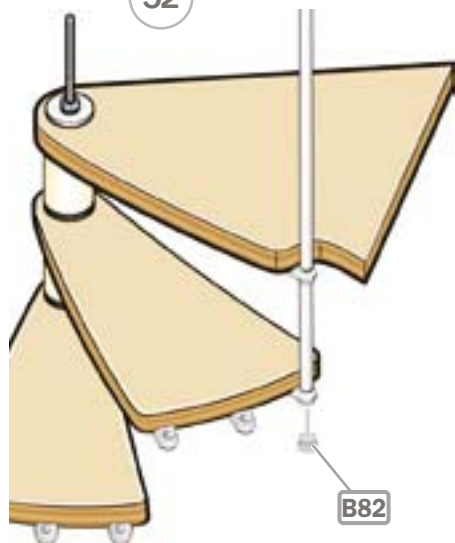

53

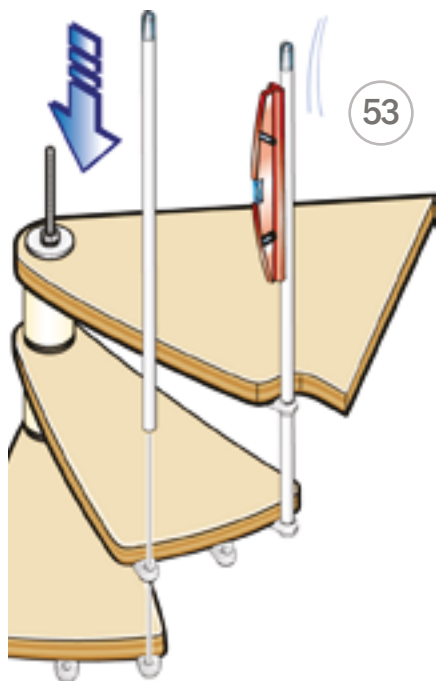

nice

54

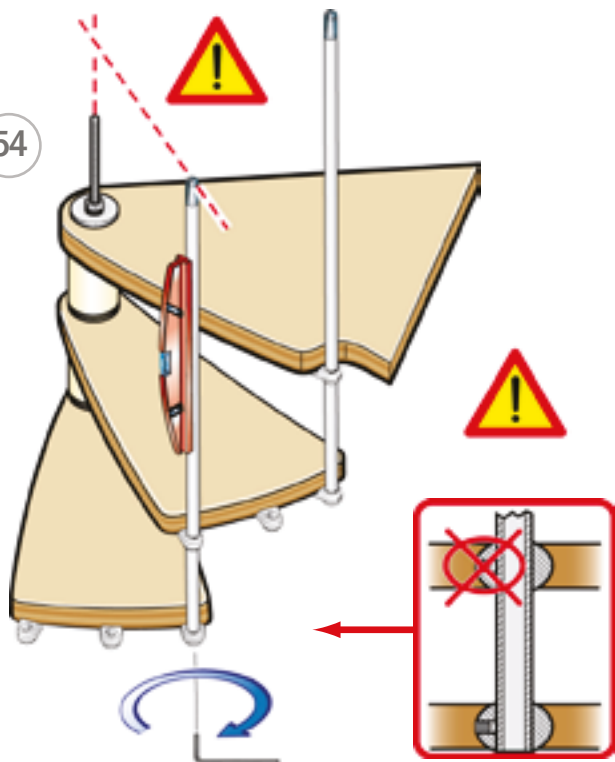

55

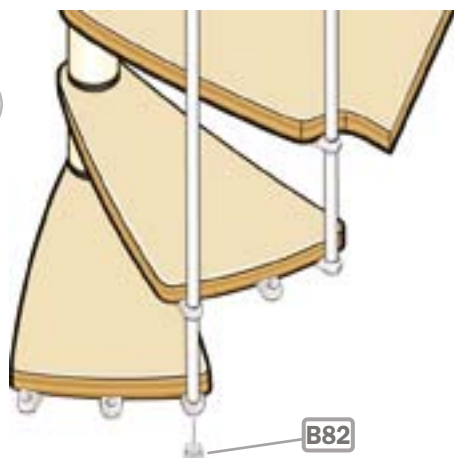

56

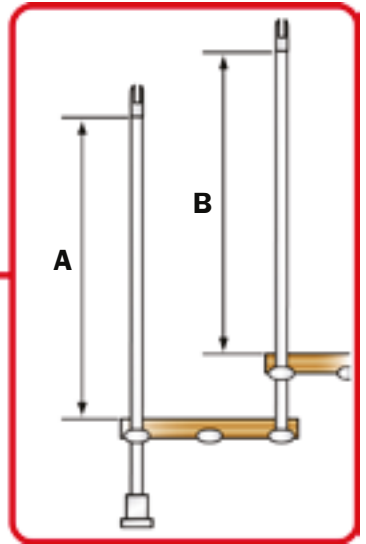
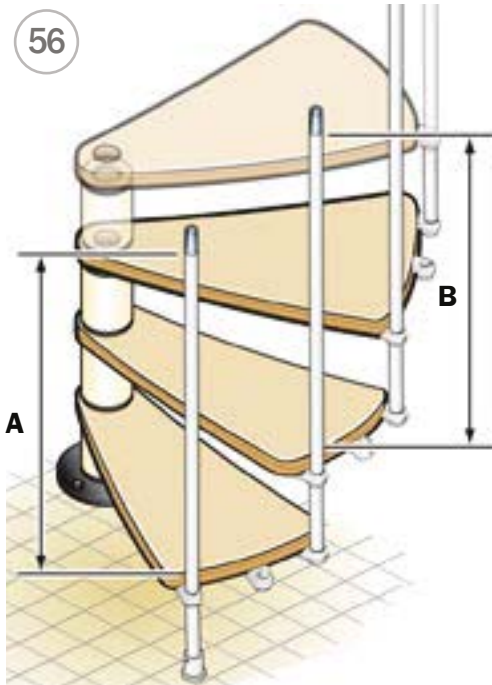

57

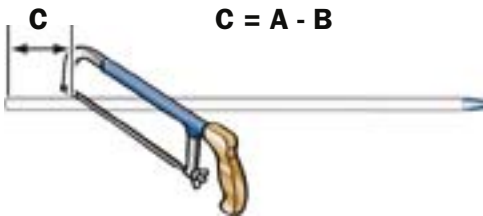

58

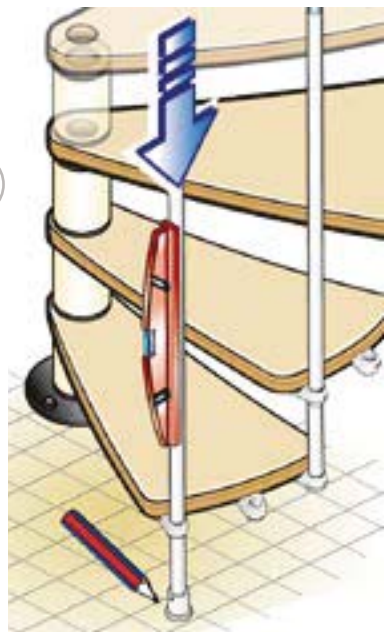

nice

59

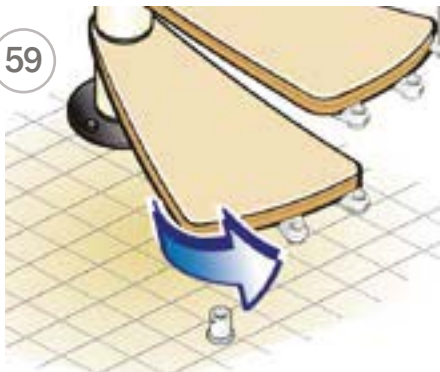

60

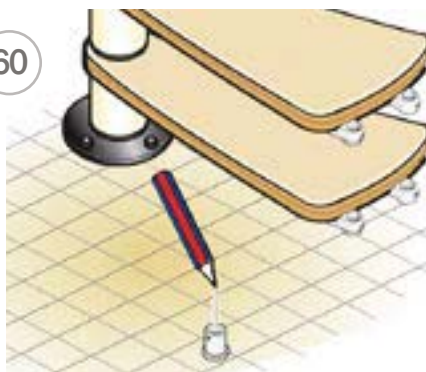

61

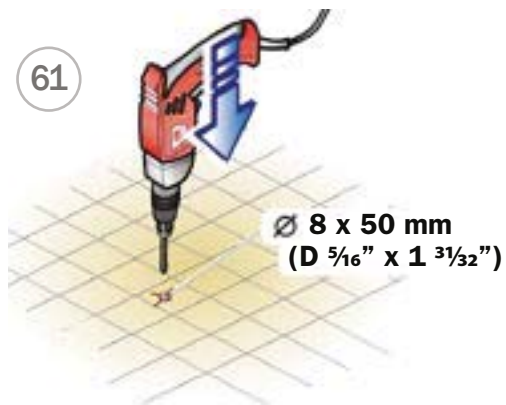

62

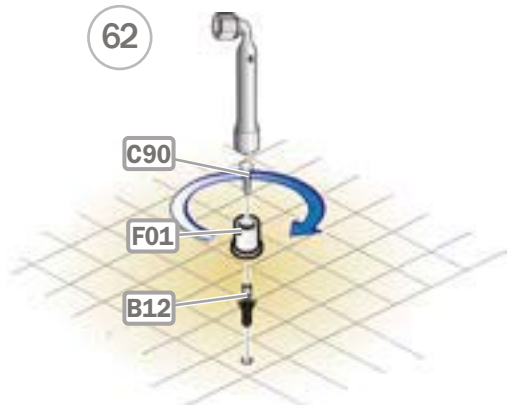

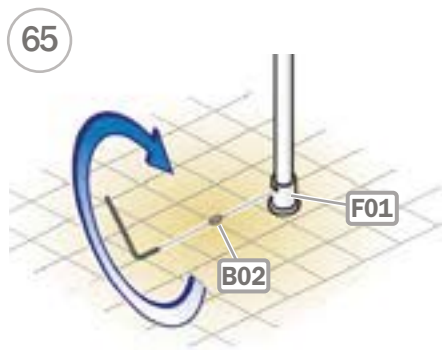
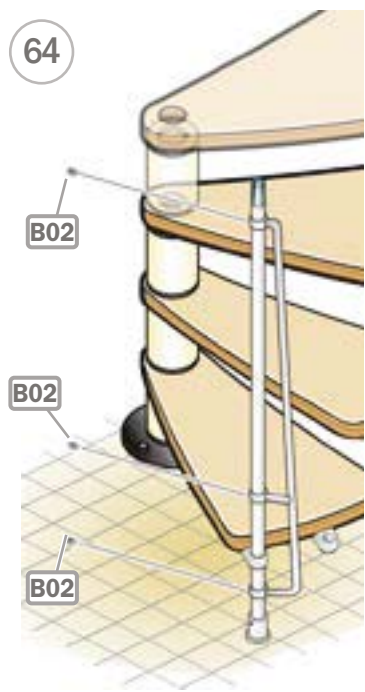

66



67

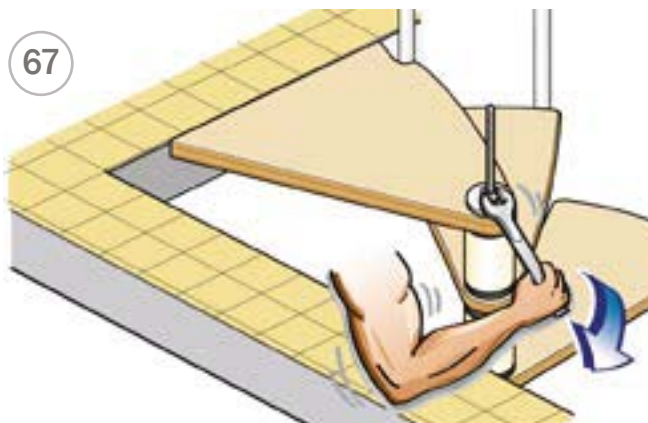



68



A02



69



A02

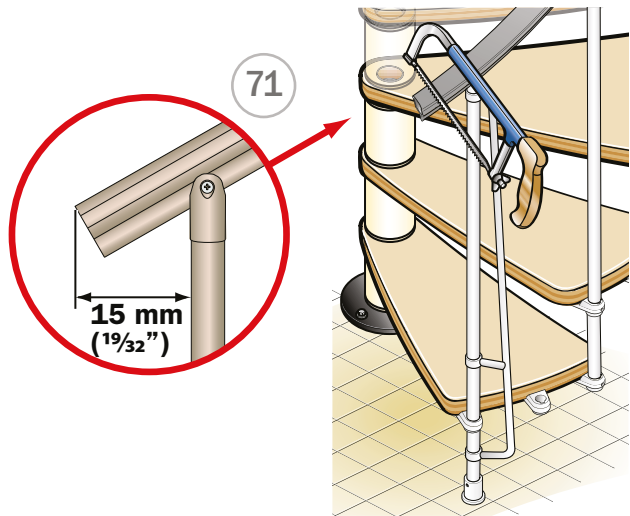
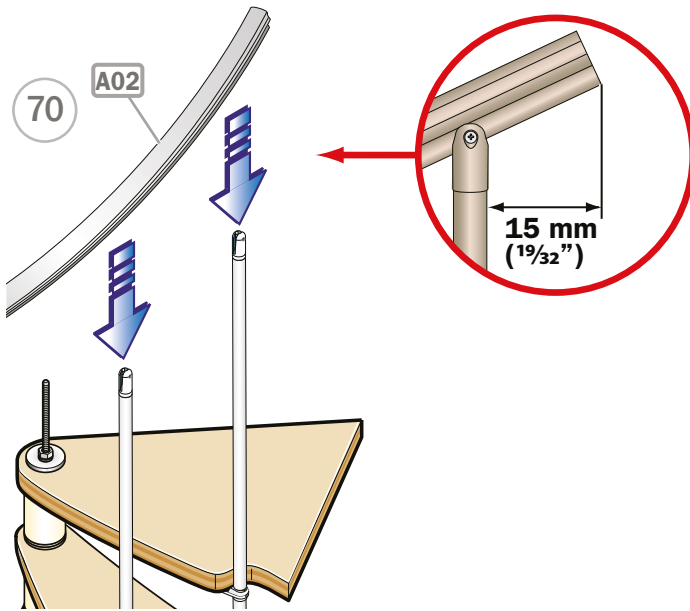

72

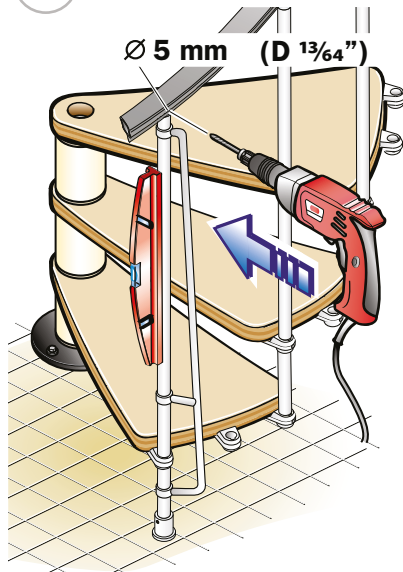

73

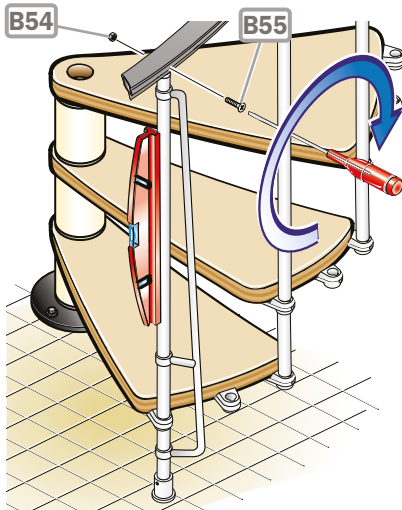

74

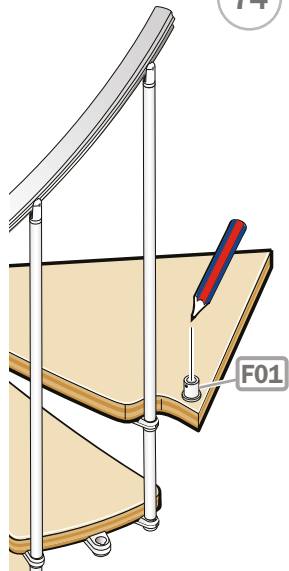

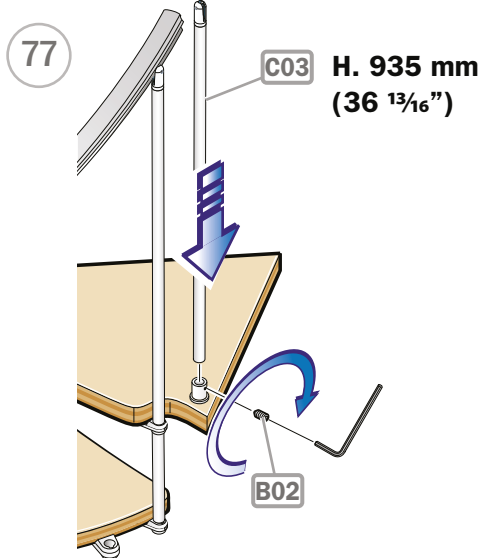
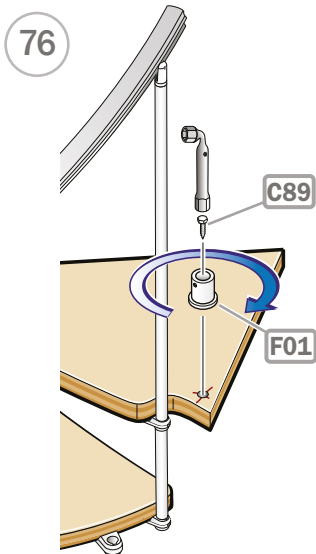
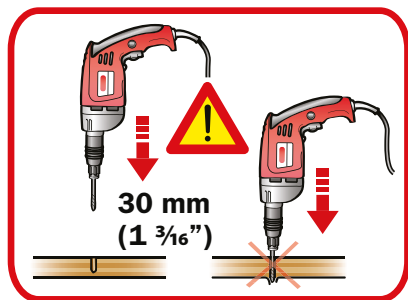
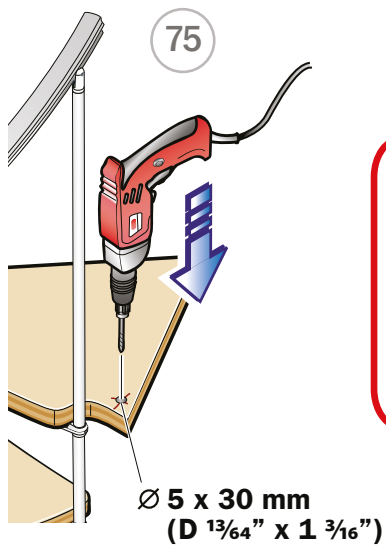

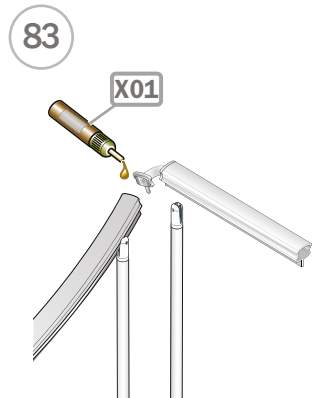
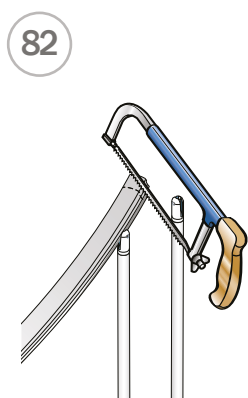
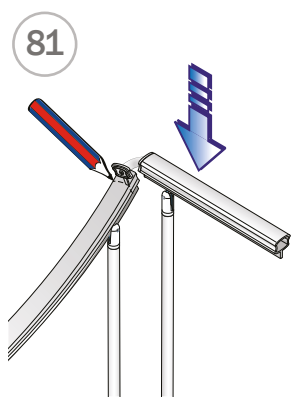
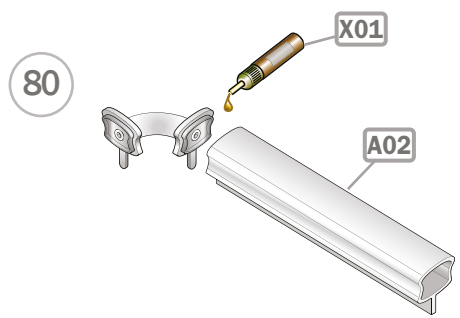
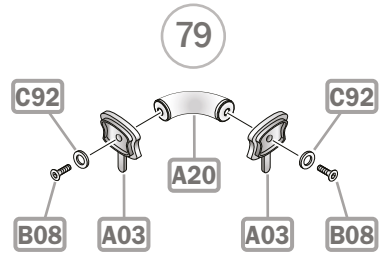
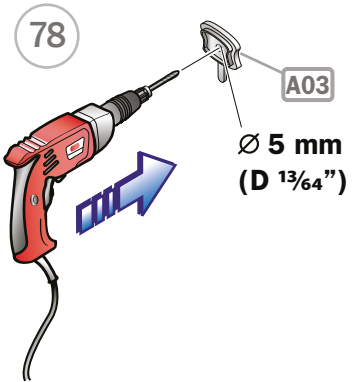

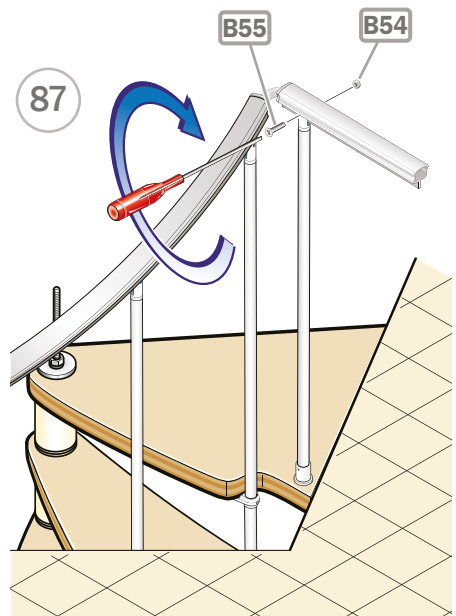
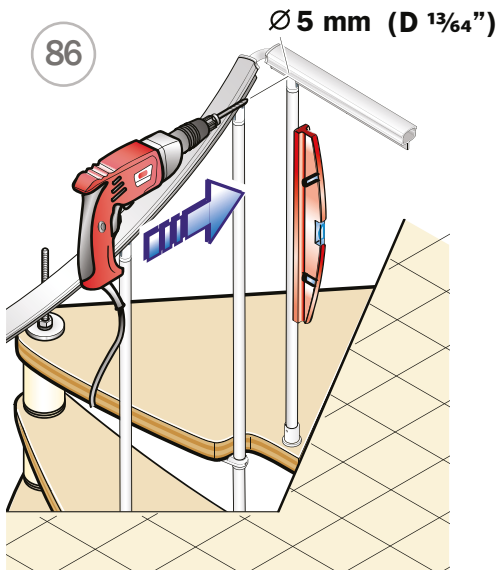
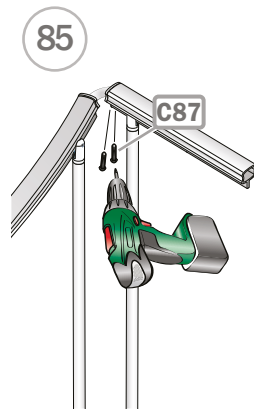
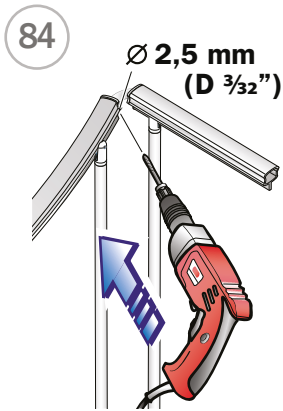

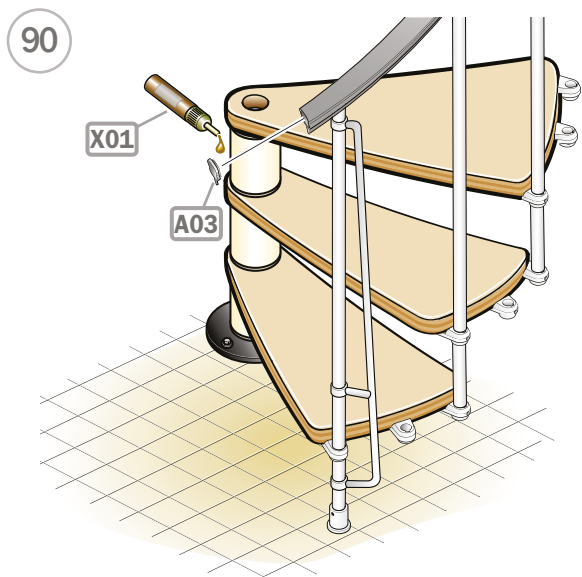
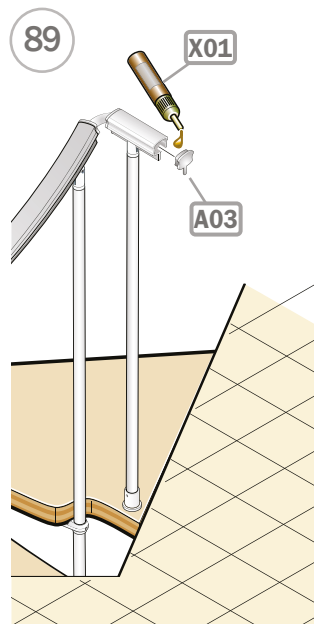
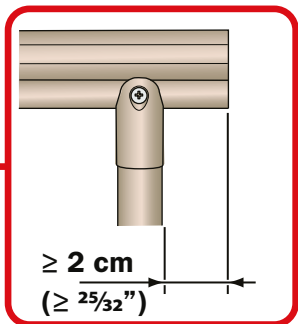
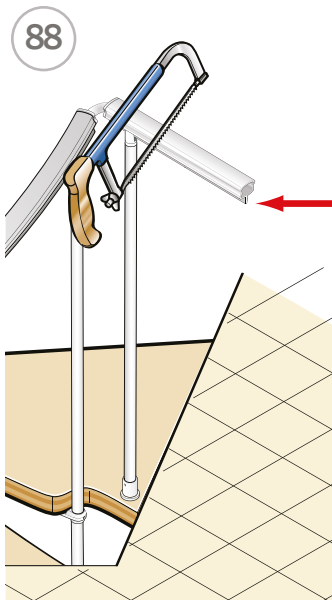

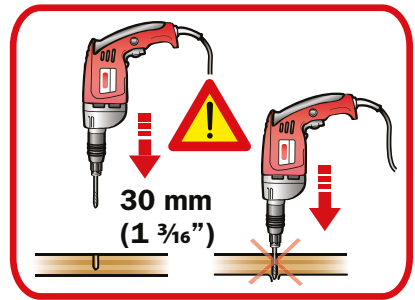
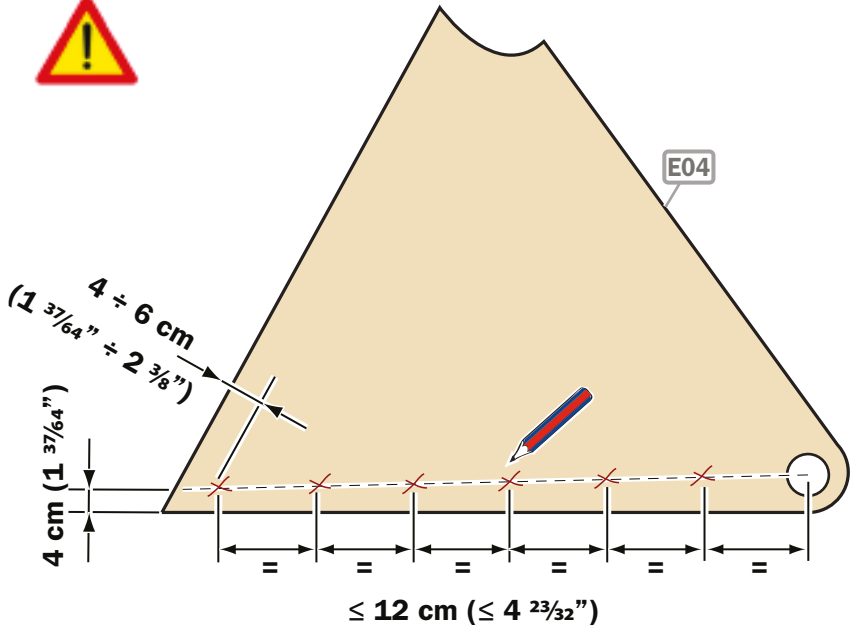

91

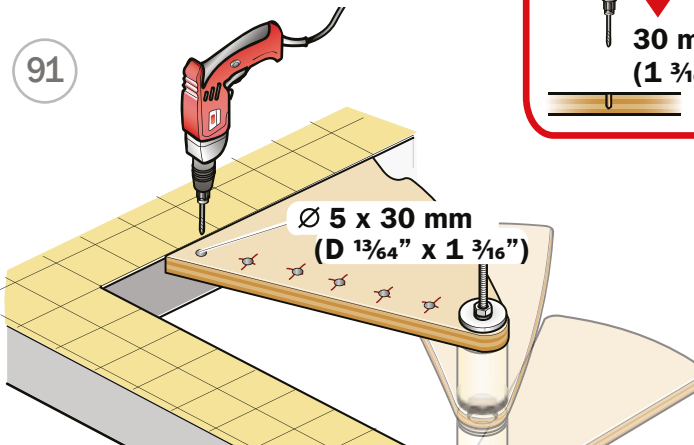

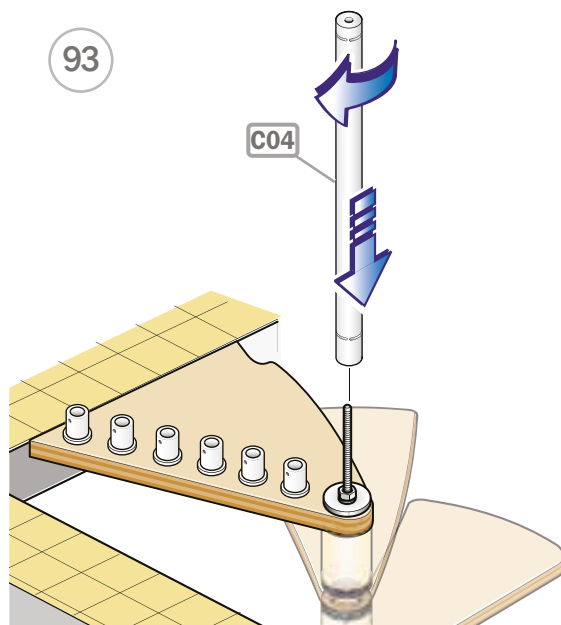
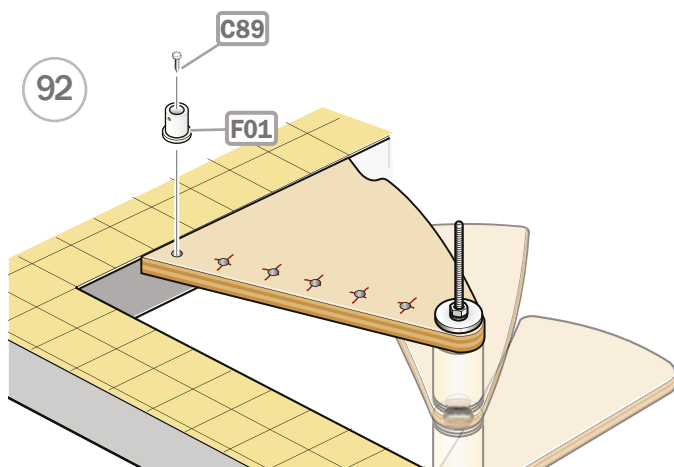

94

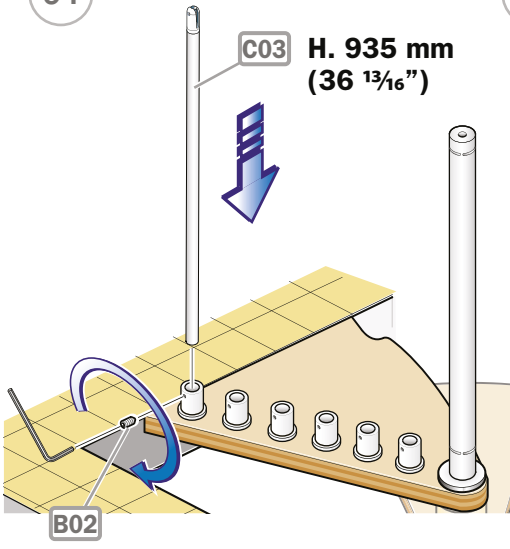

95

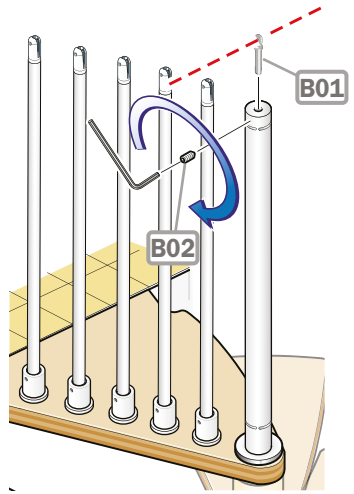

96

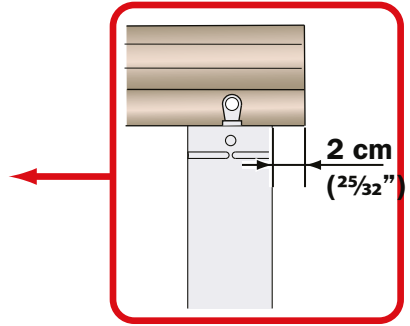
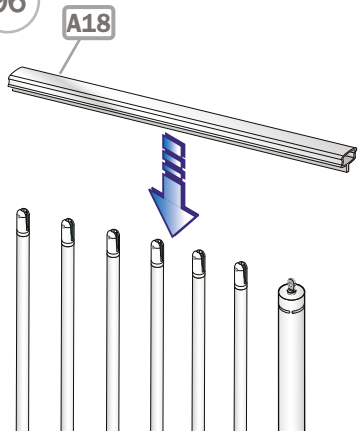

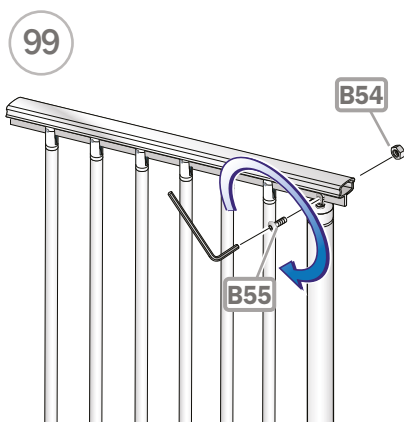
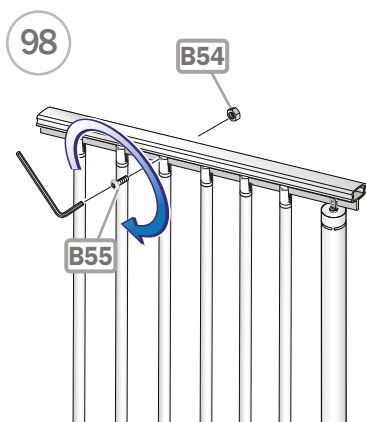
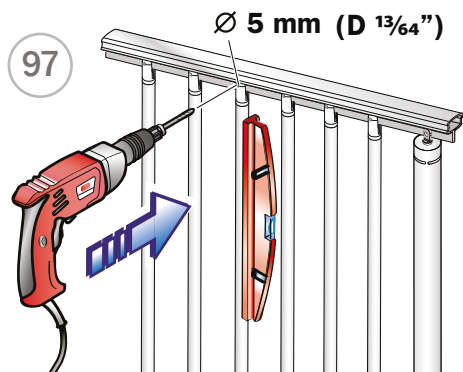

100

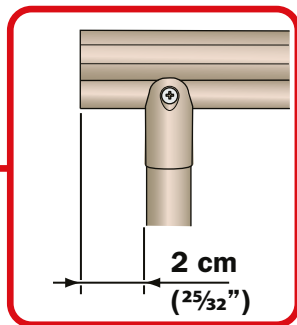
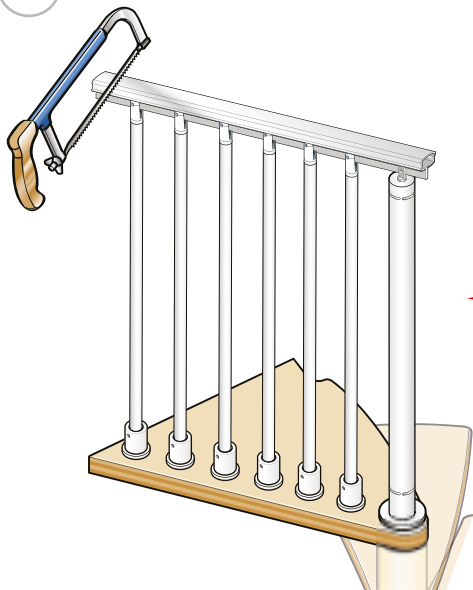

101

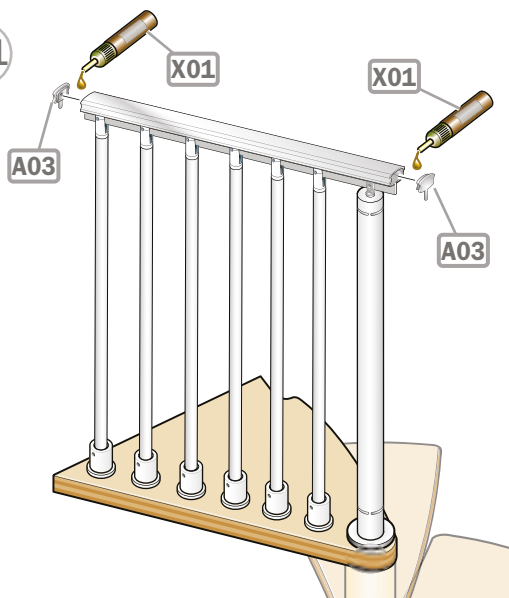

H. 1090 mm
(42 15/16")

C03

102

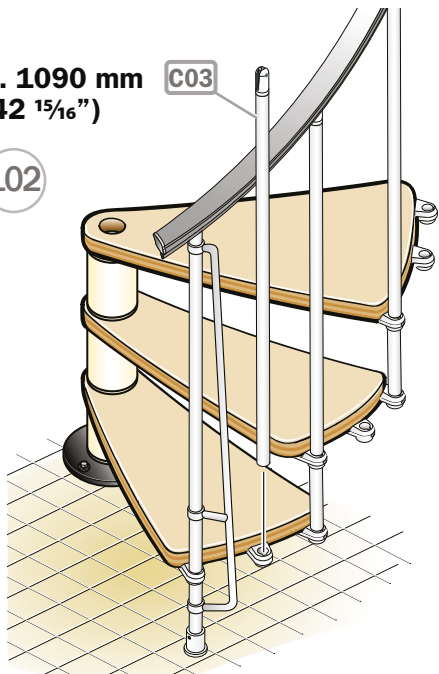

103

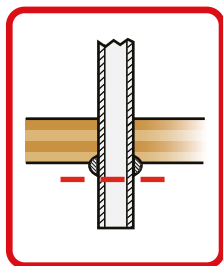
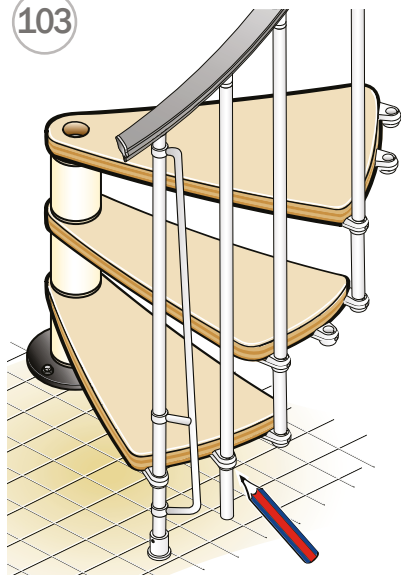

104

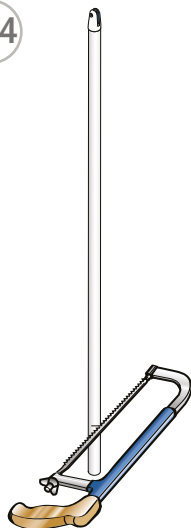

105

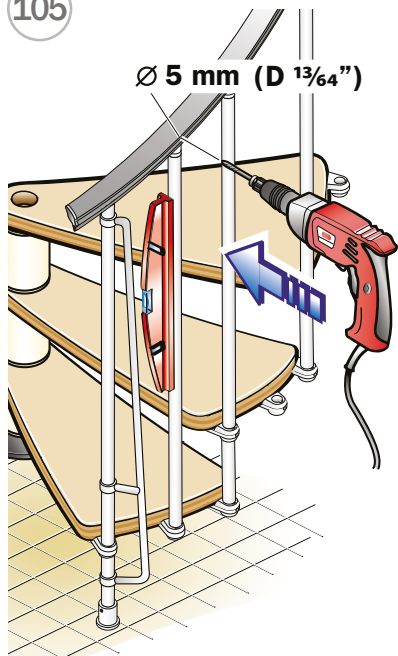

106

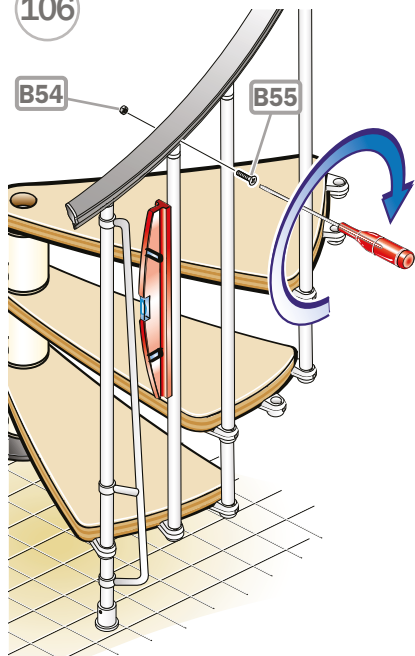

107

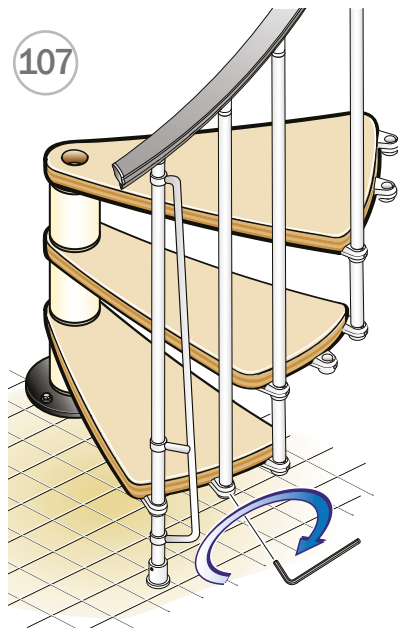

108

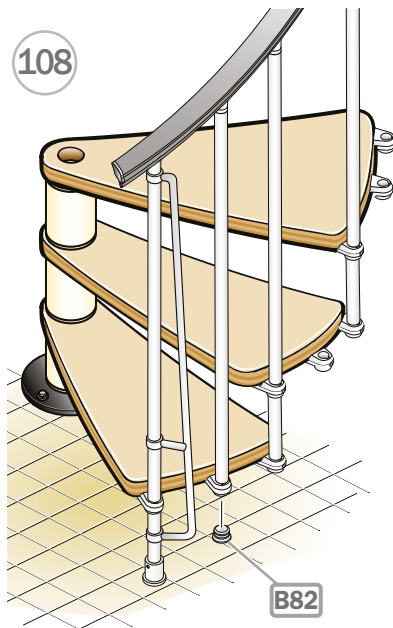

109

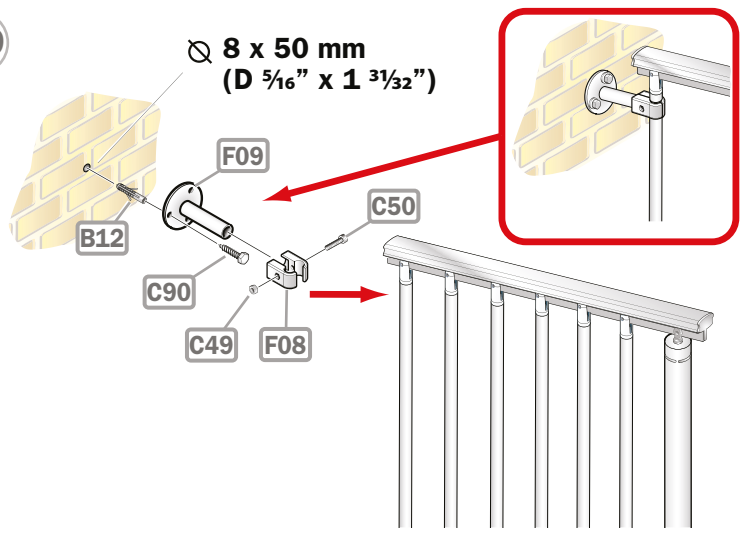

110

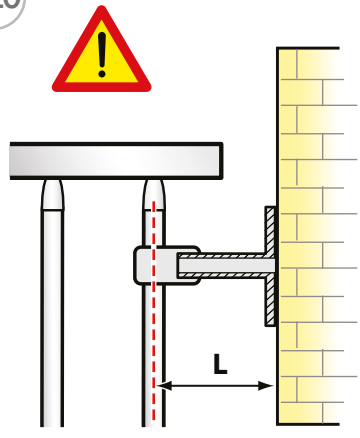

L - 3 cm
(L - 1 3/16")

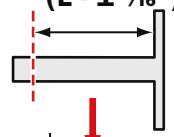

111

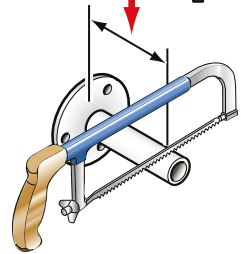

112

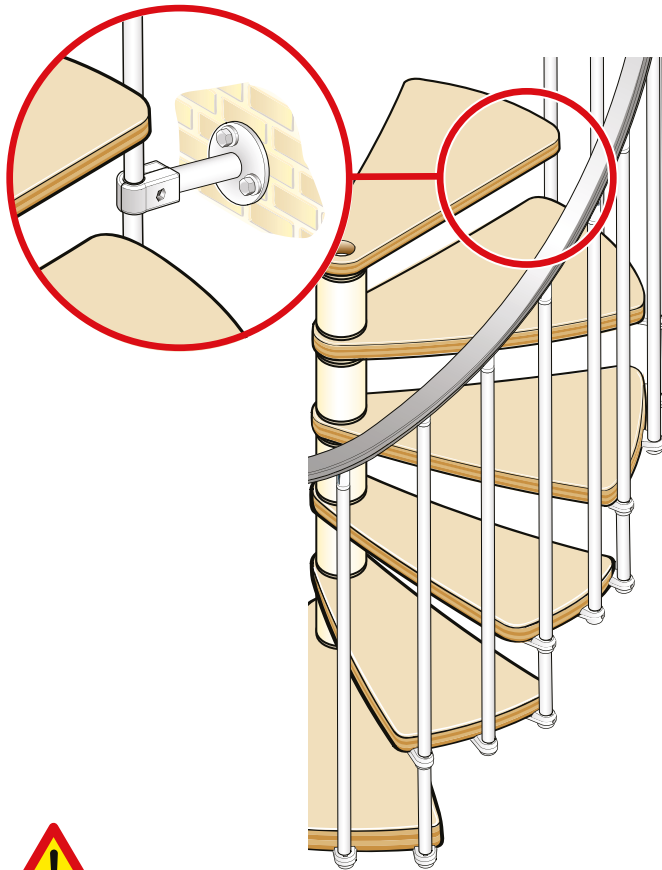

113

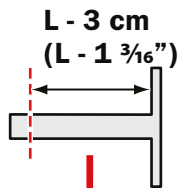
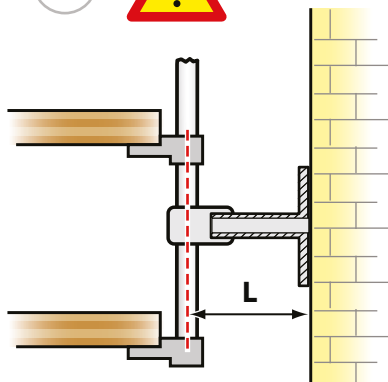

114

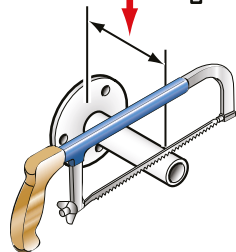



Italiano
English
Français
Deutsch
Español
Português
Nederlands
Polsky
Česky
Русский
Türkçe
Hrvatski
Slovenščina
Slovensky
한국어
Svenska
Dansk
Norsk
Suomi

DATI IDENTIFICATIVI DEL PRODOTTO
PRODUCT DETAILS
DONNÉES D'IDENTIFICATION DU PRODUIT
PRODUKT EIGENSCHAFTEN
DATOS DE IDENTIFICACIÓN DEL PRODUCTO
DADOS DE IDENTIFICAÇÃO DO PRODUTO
IDENTIFICATIE VAN HET PRODUCT
DANE IDENTYFIKACYJNE PRODUKTU
IDENTIFIKAČNÍ ÚDAJE O VÝROBKU
ИДЕНТИФИКАЦИОННЫЕ ДАННЫЕ ТОВАРА
ÜRÜN AYRINTLARI
IDENTIFIKACIJSKI LIST PROIZVODA
IDENTIFIKACIJSKI LIST IZDELKA
IDENTIFIKAČNÉ ÚDAJE O VÝROBKU
제품 세부사항
PRODUKTDETALJER
PRODUKTETS IDENTIFIKATIONSDATA
PRODUKTINFORMASJON
TUOTTEEN TUNNISTETIEDOT



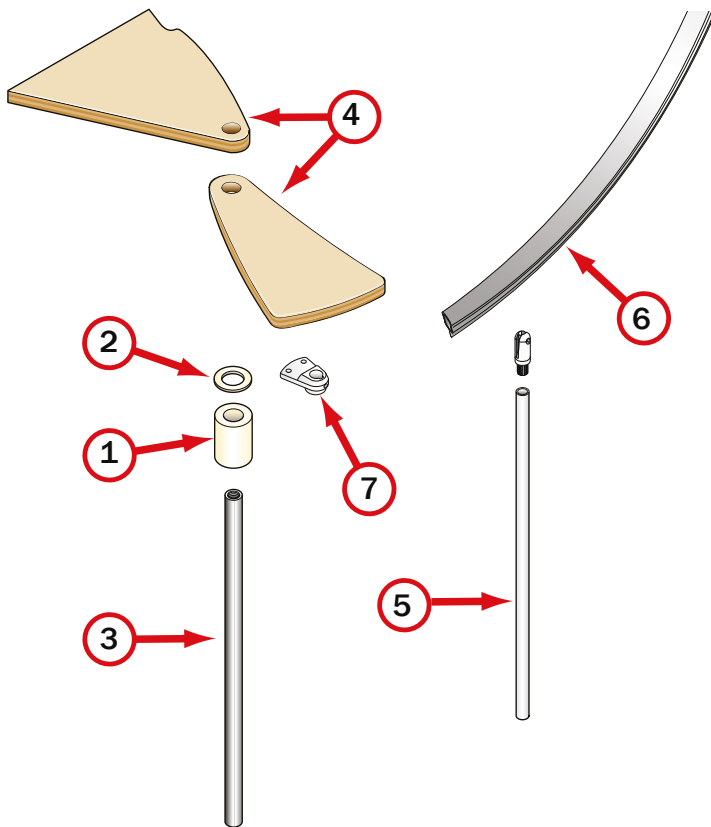

IT) dati identificativi del prodotto

denominazione commerciale: **NICE**
tipologia: scala a chiocciola a pianta tonda

materiali impiegati

STRUTTURA

descrizione

composta da distanziali (1) in metallo e spessori (2) in plastica impilati e compressi sul palo (3) centrale modulare

materiali

distanziali: Fe 370
spessori: nylon
palo: Fe 370 zincato

finitura

distanziali: verniciatura a forno con polveri epossidiche

GRADINI

descrizione

gradini (4) in legno circolari impilati sul palo (3) centrale

materiali

multistrato di betulla/faggio

RINGHIERA

descrizione

composta da colonnine (5) verticali in metallo fissate ai gradini (4) e da un corrimano (6) di PVC

materiali

colonnine: Fe 370
corrimano: PVC
fissaggi (7): nylon

finitura

colonnine: verniciatura a forno con polveri epossidiche

PULIZIA E MANUTENZIONE OBBLIGATORIA

Eseguire la pulizia della scala alla prima comparsa di macchie di sporco e depositi di polvere e periodicamente almeno ogni 6 mesi con panno morbido inumidito in acqua e detersivi specifici non abrasivi ed aggressivi. NON usare mai pagliette abrasive o in ferro. Pulire ed asciugare accuratamente dopo il lavaggio con un panno in microfibra al fine di eliminare gli aloni del calcare presente nell'acqua. Dopo circa 12 mesi dalla data di installazione, controllare il serraggio della viteria dei vari componenti. Al verificarsi di qualsiasi minimo malfunzionamento è obbligatorio effettuare una manutenzione straordinaria, da eseguire subito e a regola d'arte.

PRECAUZIONI D'USO

Evitare usi impropri e non consoni al prodotto, eventuali manomissioni o installazioni non rispondenti alle istruzioni del produttore possono inficiare le conformità prestabilite del prodotto.

EN) product details

trade name: **NICE**
type: spiral round staircase

materials used

STRUCTURE

description

composed of metal spacers (1) and plastic spacer rings (2) stacked and compressed on the modular central pole (3)

materials

spacers: Fe 370
spacer rings: nylon
pole: galvanised Fe 370

finish

spacers: epoxy powder coated in furnace

TREADS

description

round wooden treads (4) stacked on the central pole (3)

materials

birch blockboard/beechn

RAILING

description

composed of vertical metal balusters (5) fastened to the treads (4) and a PVC handrail (6)

materials

balusters: Fe 370
handrail: PVC
fixings (7): nylon

finish

balusters: epoxy powder coated in furnace

OBLIGATORY CLEANING AND MAINTENANCE

Clean the treads as soon as dirt spots and dust deposits appear and at least every 6 months using a soft cloth moistened with water and specific nonabrasive and non-aggressive detergents. NEVER use abrasive scourers. After cleaning, thoroughly dry the surfaces with a microfibre cloth to remove the haloes that form because of the limestone in the water. Approximately 12 months from the date of installation, check tightness of the screws of the various components. Should even the smallest malfunction occur, it is obligatory to immediately and professionally carry out extraordinary maintenance.

USE PRECAUTION

Avoid any improper use that is not in accordance with the product. Possible violations or installations which don't comply with the providers instructions can invalidate the agreed product conformities.

FR)
données d'identification du produit
denomination commerciale : **NICE**
typologie : escalier helicoidal à plan rond

materiaux utilisés

STRUCTURE

description

composée de entretoises **(1)** en métal et cales **(2)** en plastique empilées et comprimées sur le pylône **(3)** modulaire central

materiaux

entretoises : Fe 370

cales : nylon

pylône : Fe 370 galvanisé

finition

entretoises : vernissage à chaud avec poudres époxy

MARCHES

description

marches **(4)** en bois circulaires empilées sur le pylône **(3)** central

materiaux

multicouche de bouleau/hêtre

GARDE-CORPS

description

composé de colonnettes **(5)** verticales en metal fixées aux marches **(4)** et main courante en PVC **(6)**

materiaux

colonnettes : Fe 370

main courante : PVC

fixations **(7)** : nylon

finition

colonnettes : vernissage à chaud avec poudres époxy

NETTOYAGE ET MAINTENANCE OBLIGATOIRE

Nettoyer les marches dès que des taches de saleté ou des dépôts de poussière apparaissent ; effectuer également un nettoyage périodique, tous les 6 mois, à l'aide d'un chiffon doux, humidifié d'eau et de détergents spécifiques non abrasifs et non agressifs. NE JAMAIS utiliser de la paille de fer abrasive. Après lavage, nettoyer et essuyer soigneusement avec un chiffon en microfibre, afin d'éliminer les auréoles provoquées par le calcaire contenu dans l'eau. Environ 12 mois après la date d'installation, contrôler le serrage des vis des différents composants. À la moindre défaillance, il est obligatoire d'effectuer immédiatement une maintenance corrective, dans les règles de l'art.

PRECAUTION D'UTILISATION

Eviter l'utilisation impropre et non conforme au produit. D'éventuelles alterations ou installations non correspondantes aux instructions du producteur peuvent invalider les conformités préétablies du produit.

DE)
Produkteigenschaften
Handelsbezeichnung : **NICE**
Typ: Runde Spindeltrappe

verwendete Materialien

STRUKTUR

Beschreibung

besteht aus Distanzhülsen **(1)** aus Metall und aufeinander gelegten und an die modulierte Zentralspindel **(3)** angepressten Distanzringen **(2)** aus Kunststoff

Materialien

Distanzhülsen: Fe 370

Distanzringe: Nylon

Spindel: Fe 370 feuerverzinkt

Ausführung

Distanzhülsen: Ofenlackierung mit Epoxydharzpulver

STUFEN

Beschreibung

runde Holzstufen **(4)**, die beieinander auf der Zentralspindel **(3)** liegen

Materialien

Birkenschichtholz/Buche

GELÄNDER

Beschreibung

besteht aus vertikalen, auf den Stufen **(4)** befestigten Metallstäben **(5)** und einem Handlauf **(6)** aus PVC

Materialien

Stäbe: Fe 370

Handlauf: PVC

Befestigungsteile **(7)**: Nylon

Ausführung

Ofenlackierung mit Epoxydharzpulver

REINIGUNG UND VORGESCHRIEBENE INSTANDHALTUNG

Die Treppe sofort reinigen wenn Schmutzfl ecken und Staubansammlungen entstehen und sie mindestens alle 6 Monate mit einem weichen, mit Wasser und einem spezifischen, weder scheuernden, noch aggressiven Reinigungsmittel befeuchteten Lappen abzuwischen. NIEMALS scheuernde Eisenschwämme verwenden. Nach der Feuchtreinigung mit einem Mikrofasertuch sorgfältig nachtrocknen, um die Schlierenbildung durch kalkhaltiges Wasser zu vermeiden. 12 Monate nach der Montage das Anzugsmoment der Schrauben der verschiedenen Komponenten kontrollieren. Bei Auftreten einer noch so geringen Funktionsstörung muss unbedingt sofort eine fachgerechte außerordentliche Instandhaltung durchgeführt werden.

VORSICHTSMAßNAHMEN FÜR DIE ANWENDUNG

Die falsche und unangemessene Verwendung des Produkts vermeiden. Eventuelle Beschädigungen oder nicht der Montageanleitung des Herstellers gemäße Einrichtungen können die vorgegebene Produktkonformität für ungültig erklären.

ES) datos de identificación del producto

denominación comercial: **NICE**
tipología: escalera de caracol de planta redonda

materiales empleados

ESTRUCTURA

descripción

compuesta por distanciadores (1) de metal y espaciadores (2) de plástico apilados e incluidos en el palo (3) central modular

materiales

distanciadores: Fe 370

espaciadores: nylon

palo: Fe 370 cincado

acabado

distanciadores: barnizado al horno con polvos epoxídicos

PELDAÑOS

descripción

pedaños (4) de madera circulares apilados en el palo (3) central

materiales

madera laminada de abedul/haya

BARANDILLA

descripción

compuesta por barrotes (5) verticales de metal fijados a los peldaños (4) y por un pasamanos (6) de PVC

materiales

barrotes: Fe 370

pasamanos: PVC

fijaciones (7): nylon

acabado

barrotes: barnizado al horno con polvos epoxídicos

LIMPIEZA Y MANTENIMIENTO OBLIGATORIO

Realizar la limpieza de la escalera en cuanto aparezcan manchas de suciedad y depósitos de polvo, y periódicamente al menos cada 6 meses, con un paño suave humedecido en agua y detergentes específicos no abrasivos ni agresivos. NO utilizar nunca lanas abrasivas o de hierro. Limpiar y secar bien después del lavado utilizando un paño de microfibra para eliminar las aureolas de cal dejadas por el agua. Transcurridos unos 12 meses desde la fecha de instalación, comprobar que los tornillos que fijan las distintas partes sigan bien apretados. Ante el menor defecto de funcionamiento, es obligatorio realizar un mantenimiento extraordinario según las reglas del arte.

PRECAUCIONES DE USO

Evitar usos impropios y no conformes con el producto. Eventuales manipulaciones o instalaciones que no cumplan con las instrucciones del fabricante pueden menoscabar las cualidades certificadas en las pruebas de conformidad a las que previamente fue sometido el producto.

PT) dados de identificação do produto

denominação comercial: **NICE**
tipo: escada em caracol de planta redonda

materiais empregados

ESTRUTURA

descrição

composta por separadores (1) em metal e espessores (2) em plástico empilhados e comprimidos no poste (3) central modular

materiais

separadores: Fe 370

espessores: nylon

poste: Fe 370 galvanizado

acabamento

separadores: pintura no forno com pó epóxi

DEGRAUS

descrição

degraus (4) em madeira circulares empilhados no poste (3) central

materiais

folheado de bétula/faia

BALAUSTRE

descrição

composto por colunas (5) verticais em metal fixas aos degraus (4) e por um corrimão (6) em PVC

materiais

colunas: Fe 370

corrimão: PVC

fixações (7): nylon

acabamento

colunas: pintura no forno com pó epóxi

LIMPEZA E MANUTENÇÃO OBRIGATÓRIA

Efetuar a limpeza da escada assim que surgirem manchas de sujidade e depósitos de pó e periodicamente pelo menos a cada 6 meses com um pano macio humedecido em água e detergentes específicos não abrasivos e agressivos. NUNCA usar palha de aço ou esfregões abrasivos. Limpar e secar cuidadosamente após a lavagem com um pano em microfibra para eliminar os halos de calcário presentes na água. Depois de aproximadamente 12 meses após a data de instalação, verifique se os parafusos e as porcas das várias peças estão apertados. Em caso de qualquer mínima avaria, é obrigatório efetuar uma manutenção extraordinária, imediatamente e de acordo com as regras.

PRECAUÇÕES NO USO

Evite usos impróprios, não em conformidade, do produto. Quaisquer alterações e instalações não correspondentes às instruções do fabricante podem prejudicar as conformidades preestabelecidas para o produto.

NL)

identificatie van het product

handelsaanduiding: **NICE**

type: ronde spiltrap

gebruikte materialen

CONSTRUCTIE

beschrijving

bestaat uit afstandsbusen (1) van metaal en afstandsringen (2) van kunststof, die op elkaar gelegd op de modulaire centrale spil (3) worden geperst

materialen

afstandsbusen: Fe 370

afstandsringen: nylon

spil: Fe 370 vuurverzinkt

uitvoering

afstandsbusen: Ovenlak met epoxyharspoeder

TREDEN

beschrijving

ronde houten treden (4), die bij elkaar op de centrale spil liggen (3)

materialen

berkenfineer/beukenhout

PORTALEN

beschrijving

bestaat uit verticale, aan de treden (4) bevestigde metalen spijlen (5) en een leuning (6) van PVC

materialen

spijlen: Fe 370

leuning: PVC

bevestigingsdelen (7): nylon

uitvoering

ovenlak met epoxyharspoeder

REINIGING EN VERPLICHT ONDERHOUD

Maaak de ladder met een zachte doek bevochtigd met water en specifieke, niet-schurende en niet-agressieve reinigingsmiddelen schoon zodra de eerste vlekken en stofophoping zich voordoen. Verricht deze handeling elke 6 maanden. GEEN metaal- of schuurspoonsjes gebruiken. Na de reiniging schoonmaken en zorgvuldig met een microvezeldoek drogen om alle kalkvlekken te verwijderen. Controleer, na ongeveer 12 maanden na de installatiedatum, of het schroefwerk van de verschillende onderdelen nog goed vastzit. Verricht bij het kleinste gebrek onmiddellijk het buitengewone onderhoud volgens de technische normen.

VOORZORGSMAATREGELEN

Vermijd onjuist en ongeschikt gebruik van het product. Eventuele handelingen of installaties die niet volgens de aanwijzingen van de producent zijn uitgevoerd, kunnen de vooraf bepaalde conformiteit van het product wijzigen.

PL)

dane identyfikacyjne produktu

nazwa handlowa: **NICE**

typologia: schody kręte na planie koła

użyte materiały

STRUKTURA

opis

złożone z metalowych elementów dystansowych (1) oraz plastikowych podkładek regulacyjnych (2) ułożonych i zaciśniętych na centralnym słupku modułowym (3)

materiały

elementy dystansowe: Fe 370

podkładki regulacyjne: nylon

słupek: Fe 370 ocynkowany

wykończenie

elementy dystansowe: lakierowanie piecowe proszkami epoksydowymi

STOPNIE

opis

drewniane stopnie kręte (4) ułożone na centralnym słupku (3)

materiały

listewki brzożowe / drewno bukowe

PORĘCZ

opis

składa się z pionowych, metalowych tralek (5) przymocowanych do stopni (4) oraz z pochwyty (6) wykonanego z PVC

materiały

tralki: Fe 370

pochwyty: PVC

elementy mocujące (7): nylon

wykończenie

tralki: lakierowanie piecowe proszkami epoksydowymi

OBOWIĄZKOWE CZYSZCZENIE I KONSERWACJA

Czyścić schody w razie pojawienia się pierwszych plam brudu i osadów pyłu i okresowo, co najmniej raz na 6 miesięcy, przy użyciu miękkiej tkaniny zwilżonej wodą i środkami czyszczącymi nieposiadającymi właściwości ściernych i żrących. NIGDY nie stosować zmywaków ściernych lub metalowych. Dokładnie wyczyścić i po umyciu wysuszyć tkaniną z mikrofibry w celu usunięcia śladów wapnia zawartego w wodzie. Po około 12 miesiącach od daty montażu skontrolować dokręcenie części złącznych różnych elementów składowych. W razie nawet najmniejszej usterki, przeprowadzić konserwację nadzwyczajną, którą należy wykonać natychmiastowo i zgodnie z zasadami sztuki.

ZALECENIA DOTYCZĄCE UŻYTKOWANIA

Nie dopuszczać do nieprawidłowej eksploatacji w sposób niezgodny z przeznaczeniem produktu. Eventualne modyfikacje lub montaż elementów, których nie ma w instrukcji producenta mogą wpłynąć negatywnie na stabilność produktu.

CS)

Идентификаční údaje o výrobku

obchodní označení: NICE

typ: točité kruhové schodiště

použité materiály

СТРУКТУРА

popis

schodiště sestává z kovových rozpěrných objímek (1) a umělohmotných rozpěrných kroužků (2) nakladených na sebe a těsně přitlačených na centrální schodišťový sloup (3) vytvořený z modulů materiálu

rozpěrné objímky: Fe 370

rozpěrné kroužky: nylon

vřetenový sloup: Fe 370 zároveň pozinkovaný

povrchové provedení

rozpěrné objímky: na povrchu vypalovaný lak z epoxidové práškové pryskyřice

SCHODKY

popis

kulaté dřevěné schodištní stupně (4), které jsou uloženy těsně při sobě na centrálním sloupu (3)

materiály

březové dřevo ve formě lepených vrstev lamina/buk

ZÁBRADLÍ

popis

sestává z vertikálních kovových tyčí (5) upevněných ke schodištním stupňům (4) a madla z PVC (6) tvořícího držadlo zábradlí

materiály

malé sloupky - tyče: Fe 370

madlo: PVC

upevňovací komponenty (7): nylon

povrchové provedení

tyče: vypalovaný lak z epoxidové práškové pryskyřice

POVINNÉ ČIŠTĚNÍ A ÚDRŽBA

Očistěte závitý jakmile se objeví nečistoty a usazený prach, nejméně však jednou za 6 měsíců. Čištění proveďte měkkým hadrem namočeným do vody s neabrazivním a neagresivním čisticím prostředkem. NIKDY nepoužívejte drátěnky. Po vyčištění důkladně otřete hadrem z mikrovláken, aby se odstranily odlesky způsobené vápnem ve vodě. Asi po 12 měsících po instalaci, zkontrolujte utažení šroubů všech součástí. Pokud dojde k jakékoli i malé poruše, je nezbytné okamžitě a profesionálně provést mimořádnou údržbu.

BEZPEČNOSTNÍ POKYNY

Vyhýbat se nesprávnému a nevhodnému použití výrobku. Eventuální poškození nebo instalace neodpovídající instrukcím výrobce mohou porušit předem sjednané kvality výrobku.

RU)

Идентификационные данные товара

коммерческое название: NICE

тип: винтовая лестница с круглым основанием

используемые материалы

КАРКАС

описание

скаркас состоит из металлических распорок (1) и пластиковых прокладок (2), которые надеваются на центральную модульную опору (3) и сжимаются

материály

распорки: Fe 370

прокладки: нейлон

опора: Fe 370, оцинкованная

отделка

распорок: окрашены методом напыления эпоксидного порошка

СТУПЕНИ

описание

круговые деревянные ступени (4), надетые на центральную опору (3)

материály

клееная береза/бук

ПЕРИЛА

описание

перила состоят из вертикальных металлических столбиков (5), которые крепятся к ступеням (4), и поручня (6) из ПВХ

материály

столбики: Fe 370

поручень: ПВХ

крепления (7): нейлон

отделка

столбиков: окрашены методом порошкового напыления эпоксидным порошком

ОБЯЗАТЕЛЬНЫЕ ЧИСТКА И ОБСЛУЖИВАНИЕ

Выполняйте чистку лестницы при первом же появлении пятен грязи и налетов пыли и регулярно, примерно каждые 6 месяцев, протирайте мягкой влажной тряпкой со специальными моющими не абразивными и не агрессивными средствами. НИКОГДА НЕ используйте абразивные или металлические изделия. Вымойте и тщательно высушите после мойки тряпкой из микрофибры для удаления разводов известки, содержащейся в воде.

Через 12 месяцев после монтажа проверьте плотность затяжки винтовых соединений на разных деталях.

При выявлении какой-либо минимальной неисправности обязательно незамедлительно выполните экстренное обслуживание по правилам мастерства.

ПРЕДОСТОРОЖНОСТИ ПРИ ЭКСПЛУАТАЦИИ

Не допускать ненадлежащего использования, не соответствующего типу изделия. Случайные повреждения или монтаж, выполненный не по инструкциям производителя, могут привести к несоответствию продукции установленным требованиям.

TR) Ürün ayrıntıları

ticari adı: NICE

tip: yuvarlak planlı salyangoz merdiven

kullanılan malzemeler

YAPI

açıklama

metal ara parçalardan (1) ve üst üste konmuş ve modüler merkez direği (3) üzerinde sıkıştırılmış plastik kalınlıklar (2)

malzemeler

ara parçaları: Fe 370

kalınlıklar: nylon

direk: Fe 370 çinko kaplı

finisaj

ara parçaları: epoksi tozlar ile fırında boyama

BASAMAKLAR

açıklama

merkez direk (3) üzerine üst üste konmuş dairesel

ağşap basamaklar (4)

malzemeler

huş tabakası/kayın

KORKULUK

açıklama

basamaklara (4) sabitlenmiş metal direklerden (5) ve bir PVC küpeşteden (6) oluşur

malzemeler

direkler: Fe 370

küpeşte: PVC

tespit parçaları (7): nylon

finisaj

direkler: epoksi tozlar ile fırında boyama

TEMİZLİK VE BAKIM ZORUNLULUĞU

Su ve özel aşındırıcı olmayan ve zararsız deterjanlar ile ıslatılmış yumuşak bir bez kullanarak pistikler ve toz kalıntıları görünür görünmez ve en azından her 6 ayda bir dışları temizleyin. ASLA aşındırıcı bulaşık telleri kullanmayın. Temizledikten sonra, sudaki kireçten dolayı oluşan hataleri ortadan kaldırmak için mikrofiber bir bez ile yüzeyleri iyice kurulayın. Kurulum tarihinden yaklaşık olarak 12 ay sonra, muhtelif bileşen vidalarının sıkılığını kontrol edin. En ufak bir arızanın meydana gelmesi halinde, derhal ve profesyonel olarak olağan dışı bakım yapmak zorunludur.

DİKKATLİ OLUN

Ürünün uygunsuz ve uyumsuz kullanımlarından kaçınınız. Üretici firmanın talimatlarına uygun olmayan kurulumlar veya muhtemel kurcalamalar, ürünün önceden belirlenmiş uygunluğunu geçersiz kılabılır.

HR) İdentifikacijski list proizvoda

komercijalni naziv: NICE

vrsta: kružne stepenice sa zakrivljenim gazištem

vrste materijala

STRUKTURA

opis

sastoji se od središnjih metalnih elemenata (1) i plastičnih razmaknih pločica (2) koji se postavljaju na centralni stup (3)

materijali

središnji element: Fe 370

razmakni element: nylon

centralni stup: pocinčani Fe 370

završna obrada

središnji element: obojana u peći epoksidnim prahom

GAZIŠTA

opis

drvena gazišta (4) postavljena na centralni stup (3)

materijali

višeslojna breza/bukov masive

OGRADA

opis

sastavljena od metalnih vertikalnih stupića (5) spojenih na drvena gazišta (4) i PVC rukohvata (6)

materijali

stupići: Fe 370

rukohvat: PVC

spojni element (7): nylon

završna obrada

stupići: lakirana i pečena boja sa epoksidnim prahom

OBAVEZNO ČIŠĆENJE I ODRŽAVANJE

Stepenice treba očistiti čim se pojave prve mrlje prljavštine i naslage prašine te periodično, najmanje svakih 6 mjeseci, mekanom krpom navlaženom u vodi i specifičnim, neabrazivnim i neagresivnim sredstvima za čišćenje. NEMOJTE nikad rabiti abrazivne ili željezne jastučice za ribanje. Nakon pranja očistite i temeljito osušite krpom od mikrovlakana kako biste uklonili mrlje od kamenca prisutnog u vodi. Nakon otprilike 12 mjeseci od postavljanja kontrolirajte zategnutost vijčanih pričvršćenja raznih komponenata. Ako dođe do bilo kakve i najmanje neispravnosti, obavezno i odmah treba izvršiti izvanredno održavanje prema pravilima struke.

NAPOMENE ZA KORIŠTENJE

Izbjegavati neprikladno korištenje proizvoda. Nepridržavanje uputstava za montažu može utjecati na predviđene karakteristike proizvoda.

SL)

identifikacijski list izdelka

komerčni naziv: **NICE**

tip: spiralne okrogle stopnice

vrste materiala

SESTAVA

opis

sestavljen iz sredinskih kovinskih distančnikov (1) in plastičnih obročk (2), kateri se zložijo in stisnejo na osrednji steber (3)

materiali

distančniki: Fe 370

distančni obroči: najlon

centralni steber: pocinkan Fe 370

končna obdelava

distančniki: obarvani v peči z epoksi prahom

POHODNE PLOSKVE - STOPNICE

opis

zaokrožene lesene stopnice (4), postavljene na osrednji steber (3)

materiali

večslojna breza/bukov masivni

OGRAJA

opis

sestavljena iz navpičnih kovinskih stebričkov (5), pritrdjenih na lesene pohodne ploskve stopnic (4) in PVC ograjo (6)

materiali

stebrički: Fe 370

ročaj: PVC

pritrdilni elementi (7): najlon

končna obdelava

stebrički: obarvani v peči z epoksi prahom

OBVEZNO ČIŠČENJE IN VZDRŽEVANJE

Stopnice očistite ob prvem pojavu madežev umazanije in nakopičenega prahu, občasno pa najmanj na vsakih 6 mesecev, z mehko vlažno krpo, ki ste jo namočili v vodi in posebnem čistilnem sredstvu, ki ni agresivno in ne abrazivno. NIKOLI ne uporabljajte abrazivnih ali železnih krtač. Po pranju pazljivo očistite in osušite površino s krpo iz mikrovlaknen tako odstranite madeže, ki nastanejo zaradi apnenca v vodi. Po približno 12 mesecih od datuma namestitve preverite privitost vijakov na različnih sestavnih delih. Če ugotovite, da je prišlo do najmanjšega slabega delovanja, morate obvezno izvesti izredno vzdrževanje, ki ga je potrebno opraviti takoj in po pravih strokih.

VARNOSTNA NAVODILA ZA UPORABO

Preprečite nepravilno uporabo izdelka. vsi nepravilni posegi ali montaža, ki niso v skladu z navodili proizvajalca, lahko povzročijo, da izdelek ne služi svojemu namenu in ni več v skladu s standardi.

SK)

identifikačne údaje o výrobku

obchodný názov: **NICE**

typ: točité schodisko s kruhovou základňou

použité materiály

KONŠTRUKCIA

opis

skladá sa z kovových rozpier (1) a umelohmotných rozperných krúžkov (2) uložených nad sebou a stlačených na stredovej modulovej tyči (3)

materialy

rozpery: Fe 370

rozperné krúžky: nylon

tyč: Fe 370 s pozinkovaním

povrchová úprava

rozpery: lakovanie s vypaľovanými epoxidovými práškami

SCHODISKOVÉ STUPNE

opis

točité drevené schodiskové stupne (4) uložené nad sebou na stredovej tyči (3)

materialy

brezová/buková laťovka

ZÁBRADLIE

opis

skladá sa zo zvislých kovových stĺpkov (5) upevnených k schodiskovým stupňom (4) a madla (6) z PVC

materialy

stĺpiky: Fe 370

madlo: PVC

upevnenia (7): nylon

povrchová úprava

stĺpiky: lakovanie s vypaľovanými epoxidovými práškami

POVINNÉ ČISTENIE A ÚDRŽBA

Závity vyčistite hneď, ako sa na nich objavia známky znečistenia alebo nánosy prachu a aspoň každých 6 mesiacov používania pomocou vlhkej utierky a špecifických, neabrazívnych a neagresívnych čistiacich prostriedkov. NIKDY nepoužívajte abrazívne drôtenky. Po vyčistení dokonale vysušte povrch utierkou z mikro vlákien, aby sa odstránili zvyšky vodného kameňa, ktorý sa tvorí prítomnosťou vápnika vo vode. Približne 12 mesiacov od dátumu inštalácie skontrolujte, či sú dotiahnuté skrutky na všetkých komponentoch. Keď sa vyskytne sebemenšia porucha, povinne sa musí okamžite a profesionálne vykonať špeciálna údržba.

OPATRENIA PRE POUŽÍVANIE

Nepoužívajte spôsobom, ktorý nie je pre výrobok vhodný a primeraný. V dôsledku neodborných zásahov alebo montáže, ktoré nie sú v súlade s pokynmi výrobcu, môžu byť stanovené zhody výrobku neplatné.

KO)

제품 세부사항

상품명: NICE

유형: 나선형 원형 계단

사용된 자재

구조

설명

금속 스페이서 (1)와 플라스틱 스페이서 링 (2)으로

겹쳐 모듈 중심 기둥 (3)에 압축으로 구성

재료

스페이서: Fe 370

스페이서 링: 나일론

기둥: 아연을 씌운 철 Fe 370

마무리

스페이서: 에폭시 분말은 옹광로 코팅

발판

설명

등근나무 발판 (4)은 중앙기둥 (3)에 겹쳐짐

재료

자작나무 합판/ 너도밤 나무 목재

난간

설명

발판 (4)및 PVC 난간(6)에 고정된 수직 금속 난간

동자 (5)로 구성

재료

난간동자: Fe 370

난간: PVC

픽싱즈 (7): 나일론

마무리

난간동자: 에폭시 분말은 옹광로 코팅

청소 및 정비 의무

먼지와 오염물이 발견되면 바로 트레드를 청소해야 하며, 최소 6개월마다 부드러운 천에 마모되지 않고 자국이 없는 세척제와 물을 묻혀 청소하십시오. 거친 수세미를 사용하지 마십시오. 청소한 후에는 초크세사 천으로 표면을 꼼꼼하게 닦아 물 속의 석회석으로 인해 형성되는 침전물을 제거하십시오.

설치 후 대략 12개월 후에 다양한 구성품의 나사를 점검하여 단단히 조여져 있는지 확인하십시오. 가벼운 오작동이 발생해도 즉시 추가 정비를 전문적으로 실시해야 합니다.

사용 주의점

제품과 관계없는 부적절한 사용을 피하세요. 제품 설명을 따르지 않는 부적절한 사용 또는 설치시 제품 동의된 제품 조항을 무효화 합니다.

SV)

produkt detaljer

varunamn: NICE

typ: rund spiraltrappa

material

KONSTRUKTIONEN

beskrivning

består av avståndsdelare (1) i metall och avståndsbrickor (2) av plast som träs över mittpelaren (3) i modul

material

avståndsdelare: Fe 370

avståndsbrickor: nylon

mittpelare: Fe 370, galvaniserad

ytbehandling

avståndsdelare: ugnslackering med epoxipulver

TRAPPSTEG

beskrivning

rundade trappsteg (4) av trä som träs över mittpelaren (3)

material

björkplywood/bok

RÄCKE

beskrivning

består av vertikala räckesståndare (5) av metall, monterade på trappstegen (4) och en handledare (6) i PVC

material

räckesståndare: Fe 370

handledare: PVC

fåsten (7): nylon

ytbehandling

räckesståndare: ugnslackering med epoxipulver

NÖDVÄNDIG RENGÖRING OCH UNDERHÅLL

Rengör trappan vid första smutsfläck eller när damm samlas, och regelbundet minst var 6:e månad. Rengör med en trasa fuktad med vatten och lämpligt rengöringsmedel som inte är slipande eller frätande. Använd aldrig slipande svampar eller stålull. Rengör och torka noggrant efter rengöring med en mikrofiberduk för att undvika kalkfläckar från vattnet. Kontrollera åtdragningen av skruvarna för de olika komponenterna efter 12 månader. Vid varje typ av felfunktion är det obligatoriskt att utföra ett extra underhåll. Detta ska utföras omedelbart och på ett yrkesmannamässigt sätt.

ANVÄNDNINGSFÖRESKRIFTER

Undvik att använda produkten på ett olämpligt sätt. Eventuell mixtring eller installation som inte överensstämmer med tillverkarens anvisningar kan leda till att överensstämmelsekraven som har fastställts för produkten inte längre gäller.

DA) produktets identifikasjonsdata

handelsbetegnelse: **NICE**

type: vindeltrappe med rundt skema

brugte materialer STRUKTUREN

beskrivelse

strukturen består av avstandsstykker (1) i metal og plastpakkninger (2) innsatt oven på hinanden og komprimert på den midterste modulstolpe (3)

materialer

avstandsstykker: Fe 370

pakkninger: nylon

stolpe: forzinket Fe 370

finish

avstandsstykker: malet i ovn med epoxypulver

TRIN

beskrivelse

circulære trærtrin (4) innsatt oven på hinanden på midterstolpen (3)

materialer

flerlags birk/bøgetræ

GELÆNDER

beskrivelse

gelænderet består av små lodrette metalstolper (5) fastsat til trinene (4) og en håndliste i PVC (6)

materialer

stolper: Fe 370

håndgelænder: PVC

fikseringer (7): nylon

finish

stolper: malet i ovn med epoxypulver

RENGØRING OG PÅBUDET VEDLIGEHOLDELSE

Trappen skal rengøres når de første tegn på tilsmudsning og av støvaflejringer fremkommer, og i hvert fald regelmessig for hver 6. måned med en blød klud vædet i vand og spesifikke ikke ætsende eller aggressive rengøringsmidler. Der må ALDRIG brukes skure- eller stålsvampe. Rengør og tør omhyggelig med en mikrofiberklud etter vask for at fjerne kalkaflejringerne, der findes i vandet. Etter ca. 12 måneder fra installasjonsdatoen, kontrolleres fikseringen på de forskjellige komponenters skruer. I tilfælde av en hvilken som helst feilfunksjon, er det påbudt at utføre en ekstraordinær vedlikeholdelse, der bør utføres omgående og i overensstemmelse med bedste praksis.

FORHOLDSREGLER VED BRUK

Undgå ukorrekt bruk, som produktet ikke er beregnet til. Eventuelle endringer eller installasjoner, som ikke stemmer overens med produsentens anvisninger, kan påvirke produktets overensstemmelse som fastsat inden bruk.

NO) produktinformasjon

produktnavn: **NICE**

karakteristikk: spiraltrapp med sirkulært plan produksjonsmaterialer

produksjonsmaterialer STRUKTUR

beskrivelse

sammensatt av avstandsholdere (1) i metall og avstandsstykker (2) i plast, stablet lagvis og komprimert på modulens midtstolpe (3)

materialer

avstandsholdere: Fe 370

avstandsstykker: nylon

stolpe: Fe 370 galvanisert

finish

avstandsholdere: ovnslakkert med epoksyulver

TRAPPETRINN

beskrivelse

sirkelformede trappetrinn (4) i tre, stablet lagvis på midtstolpen (3)

materialer

kryssfinér i bjørk/bøk

REKKVERK

beskrivelse

sammensatt av lodrette spiler i metall (5) som er festet i trappetrinnene (4), og av en håndløper (6) i PVC

materialer

spiler: Fe 370

håndløper: PVC

fester (7): nylon

finish

spiler: ovnslakkert med epoksyulver

RENGJØRING OG NØDVENDIG VEDLIKEHOLD

Rengjør trappen straks det oppstår flekker eller støvansamlinger. Trappen må dessuten rengjøres jevnlig minst hver 6. måned med en myk klut fuktet med vann og spesielle milde rengjøringsmidler som ikke lager riper. Bruk IKKE rengjøringsssvamper med slipeeffekt eller stålull. Skyll og tørk omhyggelig med en mikrofiberklud etter rengjøringen, slik at alle kalkholdige vannflekker fjernes. Kontroller etter ca. 12 måneder fra installasjonen, at skruene i de forskjellige komponentene er korrekt strammet. Så snart man oppdager den minste funksjonsfeil må det utføres et forskriftsmessig ekstraordinært vedlikeholdsinngrep.

FORHOLDSREGLER VED BRUK

Unngå uriktig og uegnet bruk av produktet. Eventuelle endringer eller installasjoner som ikke er i samsvar med produsentens anvisninger vil kunne medføre at de forhåndsdefinerte produktkonformitetene ugyldiggjøres.

FI)

tuotteen tunnistetiedot

kauppanimi: **NICE**

tyyppi: kierreportaat, joissa pyöreä pohjapiirros
käytetyt materiaalit

käytetyt materiaalit **RAKENNE**

kuvaus

rakenteeseen kuuluu metalliset välikelevyt (**1**) sekä muoviset soviteosat (**2**), jotka on pinottu ja puristettu modulaariseen keskipylvääseen (**3**)

materiaalit

välikelevyt: Fe 370

soviteosat: nailon

pylväs: Fe 370, sinkitty

viimeistely

välikelevyt: epoksijauhemaalaus uunissa

ASKELMAT

kuvaus

kaarevat puiset askelmat (**4**), pinottu keskipylvääseen (**3**)

materiaalit

koivuvaneri/pyökki

KAIDE

kuvaus

rakenteeseen kuuluu metalliset pystytolpat (**5**), jotka on kiinnitetty askelmiin (**4**), sekä PVC-käsijohde (**6**)

materiaalit

tolpat: Fe 370

käsijohde: PVC

kiinnikkeet (**7**): nailon

viimeistely

tolpat: epoksijauhemaalaus uunissa

PAKOLLINEN PUHDISTUS JA YLLÄPITO

Huolehdi portaiden puhdistuksesta ensimmäisten likatahrojen tai pölyjäämien ilmestyessä sekä säännöllisin väliajoin vähintään joka 6. kuukausi liinalla, joka on kostutettu miedon hankaamattoman pesuaineen ja veden muodostamassa liuoksessa. ÄLÄ koskaan käytä hankaavia tai metallisia sieniä. Puhdista ja kuivaa huolellisesti pesun jälkeen mikrokuituliinalla, jotta poistetaan vesijäämien aikaansaamat kalkkiläikät. Noin 12 kuukauden kuluttua asennuksesta tarkista, että kaikki eri osien ruuvit ja mutterit ovat tiukalla. Mikäli havaitaan pienikin toimintahäiriö, on pakollista suorittaa ennakoimaton huolto, välittömästi ja tarvittavat toimenpiteet kunnolla suorittaen.

KÄYTÖN VAROTOIMET

Vältä tuotteen sopimatonta käyttöä. Mahdolliset väärinkäytökset tai asennukset, jotka eivät vastaa valmistajan ohjeita, voivat aiheuttaa sen, ettei tuote vastaa sen ilmoitettuja ominaisuuksia.



NICE
D.U.M.
03/2018

nice